



PREFEITURA  
**FORTALEZA**  
DOS NOGUEIRAS  
TRABALHO E RENOVACÃO



*Estado do Maranhão*

**PREFEITURA MUNICIPAL DE FORTALEZA DOS NOGUEIRAS**

**CNPJ 06.080.394/0001-11**

<b>A PREFEITURA MUNICIPAL DE FORTALEZA DOS NOGUEIRAS</b>	
<b>EDITAL CONCORRENCIA ELETRÔNICA Nº 001/2026</b>	
<b>LICITAÇÃO PARA AMPLA COMPETIÇÃO</b>	
<b>PROCESSO ADMINISTRATIVO Nº 00.013/2026</b>	
<b>BASE LEGAL</b>	O PRESENTE CERTAME SERÁ REGIDO PELAS LEIS 14.133 DE 1º DE ABRIL DE 2021, DECRETO MUNICIPAL Nº 78/2023, DECRETO MUNICIPAL Nº 79/2023 E DECRETO MUNICIPAL Nº 80/2023, LEI COMPLEMENTAR Nº 123/2006, ALTERADA PELA LEI COMPLEMENTAR Nº 147/2014 E DEMAIS NORMAS PERTINENTES À ESPÉCIE, E, AINDA, DE ACORDO COM AS CONDIÇÕES ESTABELECIDAS NESTE EDITAL.
<b>OBJETO</b>	Contratação de empresa especializada para execução de obra de pavimentação em bloquetes sextavado, de acordo com projeto básico e convenio nº 981029/2025.
<b>CRITÉRIO DE JULGAMENTO:</b>	Menor Preço Global
<b>MODO DE DISPUTA</b>	Aberto
<b>LOCAL DA SESSÃO</b>	<a href="https://www.licitafortalezadosnog.com.br">https://www.licitafortalezadosnog.com.br</a>
<b>DATA E HORÁRIO DE ABERTURA DAS PROPOSTAS – SESSÃO PÚBLICA:</b>	<b>04 de março de 2026</b>
	<b>08:30hr (Horário de Brasília)</b>
<b>MODO DE DISPUTA</b>	Aberto
<b>VALOR ESTIMADO</b>	R\$ 520.000,00 ( Quinhentos e vinte mil reais)
<b>AGENTE DE CONTRATAÇÃO:</b> Faustiana Nogueira de Freitas Decreto nº019/2025	<b>Este instrumento contém:</b> <b>Edital e seus anexos</b>
<b>INFORMAÇÕES COMPLEMENTARES</b> O Edital está disponibilizado, na íntegra, no endereço eletrônico: <a href="https://www.licitafortalezadosnog.com.br">https://www.licitafortalezadosnog.com.br</a> , <a href="http://www.fortalezadosnogueiras.ma.gov.br">www.fortalezadosnogueiras.ma.gov.br</a> , e poderão ser lidos e/ou obtidos na sala da Comissão Permanente de Licitações, situada na Avenida José Sarney, nº 359, centro, Fortaleza dos Nogueiras-MA, de segunda à sexta-feira, das 08:00 às 12:00 horas.	

**Estado do Maranhão**

**PREFEITURA MUNICIPAL DE FORTALEZA DOS NOGUEIRAS**

**CNPJ 06.080.394/0001-11**

**EDITAL DA CONCORRÊNCIA Nº 001/2026**

**PROCESSO ADMINISTRATIVO Nº 00.013/2026**

A **PREFEITURA MUNICIPAL DE FORTALEZA DOS NOGUEIRAS - MA**, por intermédio da secretaria de administração, planejamento e finanças, que este subscreve este edital, torna público para conhecimento dos interessados que realizará licitação na modalidade **PREGÃO ELETRÔNICO**, sob o **Sistema de Registro de Preços, do tipo menor preço por item**, , nos termos da leis 14.133 de 1º de abril de 2021, Decreto municipal nº 78/2023, Decreto municipal nº 79/2023, e Decreto Municipal nº 80/2023, lei complementar nº 123/2006, alterada pela lei complementar nº 147/2014 e demais normas pertinentes à espécie, e, ainda, de acordo com as condições estabelecidas neste edital.

O Pregão Eletrônico será realizado em sessão pública, por meio de sistema eletrônico que promove a comunicação pela INTERNET, mediante condições de segurança, utilizando-se, para tanto, os recursos da criptografia e autenticação em todas as suas fases.

Os trabalhos serão conduzidos por servidor designado, denominado Pregoeiro, mediante a inserção e monitoramento de dados gerados ou transferidos diretamente para a página eletrônica <https://www.licitafortalezadosnog.com.br>.

<b>ÓRGÃO INTERESSADO:</b>	<b>SECRETARIA MUNICIPAL DE INFRAESTRUTURA DE FORTALEZA DOS NOGUEIRAS- MA</b>
<b>DATA E HORA DE INICIO DAS PROPOSTAS:</b>	10H:00M DO DIA 13/02/2026 (HORÁRIO DE BRASÍLIA).
<b>DATA E HORA LIMITE PARA IMPUGNAÇÃO E ESCLARECIMENTOS:</b>	23H:59M DO DIA 27/02/2026 (HORÁRIO DE BRASÍLIA).
<b>DATA E HORA FINAL DAS PROPOSTAS:</b>	08H:29M DO DIA 04/03/2026 (HORÁRIO DE BRASÍLIA).
<b>DATA DE ABERTURA DAS PROPOSTAS – SESSÃO PÚBLICA:</b>	08H:30M DO DIA 04/03/2026 (HORÁRIO DE BRASÍLIA).
<b>LOCAL:</b>	<a href="https://www.licitafortalezadosnog.com.br">https://www.licitafortalezadosnog.com.br</a> .

**Estado do Maranhão**

**PREFEITURA MUNICIPAL DE FORTALEZA DOS NOGUEIRAS**

**CNPJ 06.080.394/0001-11**

## **1. DO OBJETO**

**1.1 Contratação de empresa especializada para execução de obra de pavimentação em bloquetes sextavado, de acordo com projeto básico e convenio nº 981029/2025.**

## **2. DA DOTAÇÃO**

**2.1. As despesas da contratação ocorrerão da seguinte dotação:**

**ORGÃO: PREFEITURA DE FORTALEZA DOS NOGUEIRAS-MA**

**UNIDADE: 08- SEC. MUN. DE INFRAESTRUTURA, URBAN E SANEAMENTO - SEMIUS  
AÇÃO: 26.782.0716.1-054 - CONSTRUÇÃO E MELHORIA DE PONTES, ESTRADAS E PAV. DE  
VIAS PÚBLICAS**

**NATUREZA DA DESPESA: 4.4.90.51.00.00 – OBRAS E INSTALAÇÕES**

**FONTE: 1700 - Outras Transferências de Convênios ou Instrumentos Congêneres da União**

## **3. DA PARTICIPAÇÃO NA LICITAÇÃO**

**3.1.** Poderão participar deste Pregão os interessados que estiverem previamente credenciados no Sistema Portal de Compras no endereço eletrônico - <https://www.licitafortalezadosnog.com.br>.

**3.2.** O licitante responsabiliza-se exclusiva e formalmente pelas transações efetuadas em seu nome, assume como firmes e verdadeiras suas propostas e seus lances, inclusive os atos praticados diretamente ou por seu representante, excluída a responsabilidade do provedor do sistema ou do órgão ou entidade promotora da licitação por eventuais danos decorrentes de uso indevido das credenciais de acesso, ainda que por terceiros.

**3.3.** É de responsabilidade do cadastrado conferir a exatidão dos seus dados cadastrais no Sistema relacionado no item anterior e mantê-los atualizados junto aos órgãos responsáveis pela informação, devendo proceder, imediatamente, à correção ou à alteração dos registros tão logo identifique incorreção ou aqueles se tornem desatualizados.

**3.4.** A não observância do disposto no item anterior poderá ensejar desclassificação no momento da habilitação.

**3.5. Não poderão disputar esta licitação:**

**3.5.1.** aquele que não atenda às condições deste Edital e seu(s) anexo(s);

**3.5.2.** autor do anteprojeto, do projeto básico ou do projeto executivo, pessoa física ou jurídica, quando a licitação versar sobre serviços ou fornecimento de bens a ele relacionados;

**3.5.3.** empresa, isoladamente ou em consórcio, responsável pela elaboração do projeto básico ou do projeto executivo, ou empresa da qual o autor do projeto seja dirigente, gerente, controlador, acionista ou detentor de mais de 5% (cinco por cento) do capital com direito a voto, responsável técnico ou subcontratado, quando a licitação versar sobre serviços ou fornecimento de bens a ela necessários;

**3.5.4.** pessoa física ou jurídica que se encontre, ao tempo da licitação, impossibilitada de participar da licitação em decorrência de sanção que lhe foi imposta;

**Estado do Maranhão**

**PREFEITURA MUNICIPAL DE FORTALEZA DOS NOGUEIRAS**

**CNPJ 06.080.394/0001-11**

- 3.5.5.** aquele que mantenha vínculo de natureza técnica, comercial, econômica, financeira, trabalhista ou civil com dirigente do órgão ou entidade contratante ou com agente público que desempenhe função na licitação ou atue na fiscalização ou na gestão do contrato, ou que deles seja cônjuge, companheiro ou parente em linha reta, colateral ou por afinidade, até o terceiro grau;
- 3.5.6.** empresas controladoras, controladas ou coligadas, nos termos da Lei nº 6.404, de 15 de dezembro de 1976, concorrendo entre si;
- 3.5.7.** pessoa física ou jurídica que, nos 5 (cinco) anos anteriores à divulgação do edital, tenha sido condenada judicialmente, com trânsito em julgado, por exploração de trabalho infantil, por submissão de trabalhadores a condições análogas às de escravo ou por contratação de adolescentes nos casos vedados pela legislação trabalhista;
- 3.5.8.** agente público do órgão ou entidade licitante;
- 3.5.9.** pessoas jurídicas reunidas em consórcio;
- 3.5.10.** Organizações da Sociedade Civil de Interesse Público - OSCIP, atuando nessa condição;
- 3.5.11.** Não poderá participar, direta ou indiretamente, da licitação ou da execução do contrato agente público do órgão ou entidade contratante, devendo ser observadas as situações que possam configurar conflito de interesses no exercício ou após o exercício do cargo ou emprego, nos termos da legislação que disciplina a matéria, conforme § 1º do art. 9º da Lei nº 14.133, de 2021.
- 3.6.** O impedimento de que trata o item 3.5 será também aplicado ao licitante que atue em substituição a outra pessoa, física ou jurídica, com o intuito de burlar a efetividade da sanção a ela aplicada, inclusive a sua controladora, controlada ou coligada, desde que devidamente comprovado o ilícito ou a utilização fraudulenta da personalidade jurídica do licitante.
- 3.7.** A critério da Administração e exclusivamente a seu serviço, o autor dos projetos e a empresa a que se referem os itens 3.5.2 e 3.5.3 poderão participar no apoio das atividades de planejamento da contratação, de execução da licitação ou de gestão do contrato, desde que sob supervisão exclusiva de agentes públicos do órgão ou entidade.
- 3.8.** Equiparam-se aos autores do projeto as empresas integrantes do mesmo grupo econômico.
- 3.9.** O disposto nos itens 3.5.2 e 3.5.3 não impede a licitação ou a contratação de serviço que inclua como encargo do contratado a elaboração do projeto básico e do projeto executivo, nas contratações integradas, e do projeto executivo, nos demais regimes de execução.
- 3.10.** A vedação de que trata o item 3.5.8 estende-se a terceiro que auxilie a condução da contratação na qualidade de integrante de equipe de apoio, profissional especializado ou funcionário ou representante de empresa que preste assessoria técnica.

**4. DA APRESENTAÇÃO DA PROPOSTA E DOS DOCUMENTOS DE HABILITAÇÃO**

- 4.1.** Na presente licitação, a fase de habilitação sucederá as fases de apresentação de propostas e lances e de julgamento.
- 4.2.** Os licitantes encaminharão, exclusivamente por meio do sistema eletrônico, a proposta com o preço ou o percentual de desconto, conforme o critério de julgamento adotado neste Edital, até a data e o horário estabelecidos para abertura da sessão pública.
- 4.3.** No cadastramento da proposta inicial, o licitante declarará, em campo próprio do sistema, que:

**Estado do Maranhão**

**PREFEITURA MUNICIPAL DE FORTALEZA DOS NOGUEIRAS**

**CNPJ 06.080.394/0001-11**

- 4.3.1.** está ciente e concorda com as condições contidas no edital e seus anexos, bem como de que a proposta apresentada compreende a integralidade dos custos para atendimento dos direitos trabalhistas assegurados na Constituição Federal, nas leis trabalhistas, nas normas infralegais, nas convenções coletivas de trabalho e nos termos de ajustamento de conduta vigentes na data de sua entrega em definitivo e que cumpre plenamente os requisitos de habilitação definidos no instrumento convocatório;
- 4.3.2.** não emprega menor de 18 anos em trabalho noturno, perigoso ou insalubre e não emprega menor de 16 anos, salvo menor, a partir de 14 anos, na condição de aprendiz, nos termos do artigo 7º, XXXIII, da Constituição;
- 4.3.3.** não possui empregados executando trabalho degradante ou forçado, observando o disposto nos incisos III e IV do art. 1º e no inciso III do art. 5º da Constituição Federal;
- 4.3.4.** cumpre as exigências de reserva de cargos para pessoa com deficiência e para reabilitado da Previdência Social, previstas em lei e em outras normas específicas.
- 4.4.** O licitante organizado em cooperativa deverá declarar, ainda, em campo próprio do sistema eletrônico, que cumpre os requisitos estabelecidos no artigo 16 da Lei nº 14.133, de 2021.
- 4.5.** O fornecedor enquadrado como microempresa, empresa de pequeno porte ou sociedade cooperativa deverá declarar, ainda, em campo próprio do sistema eletrônico, que cumpre os requisitos estabelecidos no artigo 3º da Lei Complementar nº 123, de 2006, estando apto a usufruir do tratamento favorecido estabelecido em seus arts. 42 a 49, observado o disposto nos §§ 1º ao 3º do art. 4º, da Lei nº 14.133, de 2021.
- 4.5.1.** no item exclusivo para participação de microempresas e empresas de pequeno porte, a assinalação do campo “não” impedirá o prosseguimento no certame, para aquele item;
- 4.5.2.** nos itens em que a participação não for exclusiva para microempresas e empresas de pequeno porte, a assinalação do campo “não” apenas produzirá o efeito de o licitante não ter direito ao tratamento favorecido previsto na Lei Complementar nº 123, de 2006, mesmo que microempresa, empresa de pequeno porte ou sociedade cooperativa.
- 4.6.** A falsidade da declaração de que trata os itens 4.3 ou 4.5 sujeitará o licitante às sanções previstas na Lei nº 14.133, de 2021, e neste Edital.
- 4.7.** Os licitantes poderão retirar ou substituir a proposta ou, na hipótese de a fase de habilitação anteceder as fases de apresentação de propostas e lances e de julgamento, os documentos de habilitação anteriormente inseridos no sistema, até a abertura da sessão pública.
- 4.8.** Não haverá ordem de classificação na etapa de apresentação da proposta e dos documentos de habilitação pelo licitante, o que ocorrerá somente após os procedimentos de abertura da sessão pública e da fase de envio de lances.
- 4.9.** Serão disponibilizados para acesso público os documentos que compõem a proposta dos licitantes convocados para apresentação de propostas, após a fase de envio de lances.
- 4.10.** Desde que disponibilizada a funcionalidade no sistema, o licitante poderá parametrizar o seu valor final mínimo ou o seu percentual de desconto máximo quando do cadastramento da proposta e obedecerá às seguintes regras:
- 4.10.1.** a aplicação do intervalo mínimo de diferença de valores ou de percentuais entre os lances, que incidirá tanto em relação aos lances intermediários quanto em relação ao lance que cobrir a melhor oferta; e

**Estado do Maranhão**

**PREFEITURA MUNICIPAL DE FORTALEZA DOS NOGUEIRAS**

**CNPJ 06.080.394/0001-11**

- 4.10.2.** os lances serão de envio automático pelo sistema, respeitado o valor final mínimo, caso estabelecido, e o intervalo de que trata o subitem acima.
- 4.11.** O valor final mínimo ou o percentual de desconto final máximo parametrizado no sistema poderá ser alterado pelo fornecedor durante a fase de disputa, sendo vedado:
- 4.11.1.** valor superior a lance já registrado pelo fornecedor no sistema, quando adotado o critério de julgamento por menor preço; e
- 4.11.2.** percentual de desconto inferior a lance já registrado pelo fornecedor no sistema, quando adotado o critério de julgamento por maior desconto.
- 4.12.** O valor final mínimo ou o percentual de desconto final máximo parametrizado na forma do item 4.10 possuirá caráter sigiloso para os demais fornecedores e para o órgão ou entidade promotora da licitação, podendo ser disponibilizado estrita e permanentemente aos órgãos de controle externo e interno.
- 4.13.** Caberá ao licitante interessado em participar da licitação acompanhar as operações no sistema eletrônico durante o processo licitatório e se responsabilizar pelo ônus decorrente da perda de negócios diante da inobservância de mensagens emitidas pela Administração ou de sua desconexão.
- 4.14.** O licitante deverá comunicar imediatamente ao provedor do sistema qualquer acontecimento que possa comprometer o sigilo ou a segurança, para imediato bloqueio de acesso.

**5. DO PREENCHIMENTO DA PROPOSTA**

- 5.1.** O licitante deverá enviar sua proposta mediante o preenchimento, no sistema eletrônico, dos seguintes campos:
- 5.2.** Valor Global; preenchimento das planilhas e cronograma.
- 5.3.** Todas as especificações do objeto contidas na proposta vinculam o licitante.
- 5.3.1.** O licitante NÃO poderá oferecer proposta em quantitativo inferior ao máximo previsto para contratação.
- 5.4.** Nos valores propostos estarão inclusos todos os custos operacionais, encargos previdenciários, trabalhistas, tributários, comerciais e quaisquer outros que incidam direta ou indiretamente na execução do objeto.
- 5.5.** Os preços ofertados, tanto na proposta inicial, quanto na etapa de lances, serão de exclusiva responsabilidade do licitante, não lhe assistindo o direito de pleitear qualquer alteração, sob alegação de erro, omissão ou qualquer outro pretexto.
- 5.6.** Se o regime tributário da empresa implicar o recolhimento de tributos em percentuais variáveis, a cotação adequada será a que corresponde à média dos efetivos recolhimentos da empresa nos últimos doze meses.
- 5.7.** Independentemente do percentual de tributo inserido na planilha, no pagamento serão retidos na fonte os percentuais estabelecidos na legislação vigente.
- 5.8.** A apresentação das propostas implica obrigatoriedade do cumprimento das disposições nelas contidas, em conformidade com o que dispõe o Termo de Referência, assumindo o proponente o compromisso de executar o objeto licitado nos seus termos, bem como de fornecer os materiais, equipamentos, ferramentas e utensílios necessários, em quantidades e qualidades adequadas à perfeita execução contratual, promovendo, quando requerido, sua substituição.

**Estado do Maranhão**

**PREFEITURA MUNICIPAL DE FORTALEZA DOS NOGUEIRAS**

**CNPJ 06.080.394/0001-11**

- 5.8.1.** O prazo de validade da proposta não será inferior a **60 (sessenta)** dias, a contar da data de sua apresentação.
- 5.8.2.** Os licitantes devem respeitar os preços máximos estabelecidos nas normas de regência de contratações públicas federais, quando participarem de licitações públicas;
- 5.8.3.** Caso o critério de julgamento seja o de maior desconto, o preço já decorrente da aplicação do desconto ofertado deverá respeitar os preços máximos previstos no item 4.9.
- 5.9.** O descumprimento das regras supramencionadas pela Administração por parte dos contratados pode ensejar a responsabilização e, após o devido processo legal, gerar as seguintes consequências: assinatura de prazo para a adoção das medidas necessárias ao exato cumprimento da lei, nos termos do art. 71, inciso IX, da Constituição; ou condenação dos agentes públicos responsáveis e da empresa contratada ao pagamento dos prejuízos ao erário, caso verificada a ocorrência de superfaturamento por sobrepreço na execução do contrato.

**6. DA ABERTURA DA SESSÃO, CLASSIFICAÇÃO DAS PROPOSTAS E FORMULAÇÃO DE LANCES**

- 6.1.** A abertura da presente licitação dar-se-á em sessão pública, por meio de sistema eletrônico, na data, horário e local indicados neste Edital.
- 6.2.** Os licitantes poderão retirar ou substituir a proposta ou os documentos de habilitação, quando for o caso, anteriormente inseridos no sistema, até a abertura da sessão pública.
- 6.3.** O sistema disponibilizará campo próprio para troca de mensagens entre o Pregoeiro e os licitantes.
- 6.4.** Iniciada a etapa competitiva, os licitantes deverão encaminhar lances exclusivamente por meio de sistema eletrônico, sendo imediatamente informados do seu recebimento e do valor consignado no registro.
- 6.5.** O lance deverá ser ofertado pelo valor global
- 6.6.** Os licitantes poderão oferecer lances sucessivos, observando o horário fixado para abertura da sessão e as regras estabelecidas no Edital.
- 6.7.** O licitante somente poderá oferecer lance de valor inferior ao último por ele ofertado e registrado pelo sistema.
- 6.8.** O intervalo mínimo de diferença de valores ou percentuais entre os lances, que incidirá tanto em relação aos lances intermediários quanto em relação à proposta que cobrir a melhor oferta deverá ser de **100,00 (cem) reais**
- 6.9.** O licitante poderá, uma única vez, excluir seu último lance ofertado, no intervalo de quinze segundos após o registro no sistema, na hipótese de lance inconsistente ou inexequível.
- 6.10.** O procedimento seguirá de acordo com o modo de disputa adotado.
- 6.11.** Caso seja adotado para o envio de lances no pregão eletrônico o modo de disputa “aberto”, os licitantes apresentarão lances públicos e sucessivos, com prorrogações.
- 6.11.1.** A etapa de lances da sessão pública terá duração de dez minutos e, após isso, será prorrogada automaticamente pelo sistema quando houver lance ofertado nos últimos dois minutos do período de duração da sessão pública.
- 6.11.2.** A prorrogação automática da etapa de lances, de que trata o subitem anterior, será de dois minutos e

**Estado do Maranhão**

**PREFEITURA MUNICIPAL DE FORTALEZA DOS NOGUEIRAS**

**CNPJ 06.080.394/0001-11**

ocorrerá sucessivamente sempre que houver lances enviados nesse período de prorrogação, inclusive no caso de lances intermediários.

- 6.11.3.** Não havendo novos lances na forma estabelecida nos itens anteriores, a sessão pública encerrar-se-á automaticamente, e o sistema ordenará e divulgará os lances conforme a ordem final de classificação.
- 6.11.4.** Definida a melhor proposta, se a diferença em relação à proposta classificada em segundo lugar for de pelo menos 5% (cinco por cento), o pregoeiro, auxiliado pela equipe de apoio, poderá admitir o reinício da disputa aberta, para a definição das demais colocações.
- 6.11.5.** Após o reinício previsto no item supra, os licitantes serão convocados para apresentar lances intermediários.
- 6.12.** Após o término dos prazos estabelecidos nos subitens anteriores, o sistema ordenará e divulgará os lances segundo a ordem crescente de valores.
- 6.13.** Não serão aceitos dois ou mais lances de mesmo valor, prevalecendo aquele que for recebido e registrado em primeiro lugar.
- 6.14.** Durante o transcurso da sessão pública, os licitantes serão informados, em tempo real, do valor do menor lance registrado, vedada a identificação do licitante.
- 6.15.** No caso de desconexão com o Pregoeiro, no decorrer da etapa competitiva do Pregão, o sistema eletrônico poderá permanecer acessível aos licitantes para a recepção dos lances.
- 6.16.** Quando a desconexão do sistema eletrônico para o pregoeiro persistir por tempo superior a dez minutos, a sessão pública será suspensa e reiniciada somente após decorridas vinte e quatro horas da comunicação do fato pelo Pregoeiro aos participantes, no sítio eletrônico utilizado para divulgação.
- 6.17.** Caso o licitante não apresente lances, concorrerá com o valor de sua proposta.
- 6.18.** Em relação a itens não exclusivos para participação de microempresas e empresas de pequeno porte, uma vez encerrada a etapa de lances, será efetivada a verificação automática, junto à Receita Federal, do porte da entidade empresarial. O sistema identificará em coluna própria as microempresas e empresas de pequeno porte participantes, procedendo à comparação com os valores da primeira colocada, se esta for empresa de maior porte, assim como das demais classificadas, para o fim de aplicar-se o disposto nos arts. 44 e 45 da Lei Complementar nº 123, de 2006, regulamentada pelo Decreto nº 8.538, de 2015.
- 6.18.1.** Nessas condições, as propostas de microempresas e empresas de pequeno porte que se encontrarem na faixa de até 10% (dez por cento) acima da melhor proposta ou melhor lance serão consideradas empatadas com a primeira colocada.
- 6.18.2.** A melhor classificada nos termos do subitem anterior terá o direito de encaminhar uma última oferta para desempate, obrigatoriamente em valor inferior ao da primeira colocada, no prazo de 5 (cinco) minutos controlados pelo sistema, contados após a comunicação automática para tanto.
- 6.18.3.** Caso a microempresa ou a empresa de pequeno porte melhor classificada desista ou não se manifeste no prazo estabelecido, serão convocadas as demais licitantes microempresa e empresa de pequeno porte que se encontrem naquele intervalo de 10% (dez por cento), na ordem de classificação, para o exercício do mesmo direito, no prazo estabelecido no subitem anterior.
- 6.18.4.** No caso de equivalência dos valores apresentados pelas microempresas e empresas de pequeno porte que se encontrem nos intervalos estabelecidos nos subitens anteriores, será realizado sorteio entre elas para

**Estado do Maranhão**

**PREFEITURA MUNICIPAL DE FORTALEZA DOS NOGUEIRAS**

**CNPJ 06.080.394/0001-11**

que se identifique aquela que primeiro poderá apresentar melhor oferta.

- 6.19.** Só poderá haver empate entre propostas iguais (não seguidas de lances), ou entre lances finais da fase fechada do modo de disputa aberto e fechado.
- 6.19.1.** Havendo eventual empate entre propostas ou lances, o critério de desempate será aquele previsto no art. 60 da Lei nº 14.133, de 2021, nesta ordem:
- 6.19.1.1.** disputa final, hipótese em que os licitantes empatados poderão apresentar nova proposta em ato contínuo à classificação;
- 6.19.1.2.** avaliação do desempenho contratual prévio dos licitantes, para a qual deverão preferencialmente ser utilizados registros cadastrais para efeito de atesto de cumprimento de obrigações previstos nesta Lei;
- 6.19.1.3.** desenvolvimento pelo licitante de ações de equidade entre homens e mulheres no ambiente de trabalho, conforme regulamento;
- 6.19.1.4.** desenvolvimento pelo licitante de programa de integridade, conforme orientações dos órgãos de controle.
- 6.19.2.** Persistindo o empate, será assegurada preferência, sucessivamente, aos bens e serviços produzidos ou prestados por:
- 6.19.2.1.** empresas estabelecidas no território do Estado ou do Distrito Federal do órgão ou entidade da Administração Pública estadual ou distrital licitante ou, no caso de licitação realizada por órgão ou entidade de Município, no território do Estado em que este se localize;
- 6.19.2.2.** empresas brasileiras;
- 6.19.2.3.** empresas que invistam em pesquisa e no desenvolvimento de tecnologia no País;
- 6.19.2.4.** empresas que comprovem a prática de mitigação, nos termos da Lei nº 12.187, de 29 de dezembro de 2009.
- 6.20.** Encerrada a etapa de envio de lances da sessão pública, na hipótese da proposta do primeiro colocado permanecer acima do preço máximo ou inferior ao desconto definido para a contratação, o pregoeiro poderá negociar condições mais vantajosas, após definido o resultado do julgamento.
- 6.20.1.** A negociação poderá ser feita com os demais licitantes, segundo a ordem de classificação inicialmente estabelecida, quando o primeiro colocado, mesmo após a negociação, for desclassificado em razão de sua proposta permanecer acima do preço máximo definido pela Administração.
- 6.20.2.** A negociação será realizada por meio do sistema, podendo ser acompanhada pelos demais licitantes.
- 6.20.3.** O resultado da negociação será divulgado a todos os licitantes e anexado aos autos do processo licitatório.
- 6.20.4.** **O Agente de contratação solicitará ao licitante mais bem classificado que, no prazo de até 2 (duas) horas, envie a proposta adequada ao último lance ofertado após a negociação realizada, acompanhada, se for o caso, dos documentos complementares, quando necessários à confirmação daqueles exigidos neste Edital e já apresentados.**
- 6.20.5.** É facultado ao pregoeiro prorrogar o prazo estabelecido, a partir de solicitação fundamentada feita no chat pelo licitante, antes de findo o prazo.
- 6.21.** Após a negociação do preço, o Pregoeiro iniciará a fase de aceitação e julgamento da proposta.

**Estado do Maranhão**

**PREFEITURA MUNICIPAL DE FORTALEZA DOS NOGUEIRAS**

**CNPJ 06.080.394/0001-11**

**7. DA FASE DE JULGAMENTO**

- 7.1. Encerrada a etapa de negociação, o pregoeiro verificará se o licitante provisoriamente classificado em primeiro lugar atende às condições de participação no certame, conforme previsto no art. 14 da Lei nº 14.133/2021, legislação correlata e no item 3.5 do edital, especialmente quanto à existência de sanção que impeça a participação no certame ou a futura contratação, mediante a consulta aos seguintes cadastros:
- 7.1.1. Cadastro Nacional de Empresas Inidôneas e Suspensas - CEIS, mantido pela Controladoria-Geral da União (<https://www.portaltransparencia.gov.br/sancoes/ceis>);
- 7.1.2. Cadastro Nacional de Empresas Punidas – CNEP, mantido pela Controladoria-Geral da União (<https://www.portaltransparencia.gov.br/sancoes/cnep>).
- 7.1.3. Consulta Consolidada de Pessoa Jurídica (TCU) (<https://certidoesapf.apps.tcu.gov.br/>)
- 7.1.4. Constatada a existência de sanção, o licitante será reputado inabilitado, por falta de condição de participação.
- 7.2. Na hipótese de inversão das fases de habilitação e julgamento, caso atendidas as condições de participação, será iniciado o procedimento de habilitação.
- 7.3. Caso o licitante provisoriamente classificado em primeiro lugar tenha se utilizado de algum tratamento favorecido às ME/EPPs, o pregoeiro verificará se faz jus ao benefício, em conformidade com os itens 4.5 deste edital.
- 7.4. Será desclassificada a proposta vencedora que:
- 7.4.1. contiver vícios insanáveis;
- 7.4.2. não obedecer às especificações técnicas contidas no Termo de Referência;
- 7.4.3. apresentar preços inexequíveis ou permanecerem acima do preço máximo definido para a contratação;
- 7.4.4. não tiverem sua exequibilidade demonstrada, quando exigido pela Administração;
- 7.4.5. apresentar desconformidade com quaisquer outras exigências deste Edital ou seus anexos, desde que insanável.
- 7.5. serão consideradas inexequíveis as propostas cujos valores forem inferiores a 75% (setenta e cinco por cento) do valor orçado pela Administração..
- 7.5.1. A inexequibilidade, na hipótese de que trata o **caput**, só será considerada após diligência do pregoeiro, que comprove:
- 7.5.1.1. que o custo do licitante ultrapassa o valor da proposta; e
- 7.5.1.2. inexistirem custos de oportunidade capazes de justificar o vulto da oferta.
- 7.6. Se houver indícios de inexequibilidade da proposta de preço, ou em caso da necessidade de esclarecimentos complementares, poderão ser efetuadas diligências, para que a empresa comprove a exequibilidade da proposta.
- 7.7. Erros no preenchimento da planilha não constituem motivo para a desclassificação da proposta. A planilha poderá ser ajustada pelo fornecedor, no prazo indicado pelo sistema, desde que não haja majoração do preço e que se comprove que este é o bastante para arcar com todos os custos da contratação;

**Estado do Maranhão**

**PREFEITURA MUNICIPAL DE FORTALEZA DOS NOGUEIRAS**

**CNPJ 06.080.394/0001-11**

- 7.7.1. O ajuste de que trata este dispositivo se limita a sanar erros ou falhas que não alterem a substância das propostas;
- 7.7.2. Considera-se erro no preenchimento da planilha passível de correção a indicação de recolhimento de impostos e contribuições na forma do Simples Nacional, quando não cabível esse regime.
- 7.8. Para fins de análise da proposta quanto ao cumprimento das especificações do objeto, poderá ser colhida a manifestação escrita do setor requisitante do serviço ou da área especializada no objeto.

**8. DA FASE DE HABILITAÇÃO**

- 8.1. Os documentos previstos no PROJETO BASICO/Termo de Referência, necessários e suficientes para demonstrar a capacidade do licitante de realizar o objeto da licitação, serão exigidos para fins de habilitação, nos termos dos arts. 62 a 70 da Lei nº 14.133, de 2021.

**8.2. Habilitação Jurídica**

- 8.2.1 **No caso de empresário individual:** inscrição no Registro Público de Empresas Mercantis, a cargo da Junta Comercial da respectiva sede;

- 8.2.2 **Em se tratando de microempreendedor individual – MEI:** Certificado da Condição de Microempreendedor Individual - CCMEI, cuja aceitação ficará condicionada à verificação da autenticidade no sítio [www.portaldoempreendedor.gov.br](http://www.portaldoempreendedor.gov.br);

- 8.2.3 **No caso de sociedade empresária ou empresa individual de responsabilidade limitada - EIRELI:** ato constitutivo, estatuto ou contrato social em vigor, devidamente registrado na Junta Comercial da respectiva sede, acompanhado de documento comprobatório de seus administradores;

- 8.2.4 **Inscrição no Registro Público de Empresas Mercantis** onde opera, com averbação no Registro onde tem sede a matriz, no caso de ser o participante sucursal, filial ou agência;

- 8.2.5 **No caso de sociedade simples:** inscrição do ato constitutivo no Registro Civil das Pessoas Jurídicas do local de sua sede, acompanhada de prova da indicação dos seus administradores;

- 8.2.6 **No caso de cooperativa:** ata de fundação e estatuto social em vigor, com a ata da assembleia que o aprovou, devidamente arquivado na Junta Comercial ou inscrito no Registro Civil das Pessoas Jurídicas da respectiva sede, bem como o registro de que trata o art. 107 da Lei nº 5.764, de 1971;

- 8.2.7 **No caso de empresa ou sociedade estrangeira em funcionamento no País:** decreto de autorização;

**8.2.8 No caso de ME, EPP E MEI, a empresa devesse apresentar declaração indicando todos contratos firmados e vigentes com a administração pública no ano de 2026;**

- 8.2.1 Os documentos acima deverão estar acompanhados de todas as alterações ou da consolidação respectiva;

**8.3. Regularidade Fiscal Federal e Trabalhista**

- 8.3.1 CNPJ - Prova de inscrição no Cadastro Nacional de Pessoas Jurídicas ou no Cadastro de Pessoas Físicas, conforme o caso;

- 8.3.2 Prova de inscrição no Cadastro de Contribuintes Estadual ou Municipal, se houver, relativo ao domicílio ou sede do licitante, pertinente ao seu ramo de atividade e compatível com o objeto contratual;

**Estado do Maranhão**

**PREFEITURA MUNICIPAL DE FORTALEZA DOS NOGUEIRAS**

**CNPJ 06.080.394/0001-11**

- 8.3.3** Prova de regularidade fiscal perante a Fazenda Nacional, mediante apresentação de certidão expedida conjuntamente pela Secretaria da Receita Federal do Brasil (RFB) e pela Procuradoria-Geral da Fazenda Nacional (PGFN), referente a todos os créditos tributários federais e à Dívida Ativa da União (DAU) por elas administrados, inclusive aqueles relativos à Seguridade Social, nos termos da Portaria Conjunta nº 1.751, de 02/10/2014, do Secretário da Receita Federal do Brasil e da Procuradora-Geral da Fazenda Nacional.
- 8.3.4** Prova de regularidade com o Fundo de Garantia do Tempo de Serviço (FGTS);
- 8.3.5** Prova de inexistência de débitos inadimplidos perante a justiça do trabalho, mediante a apresentação de certidão negativa ou positiva com efeito de negativa, nos termos do Título VII-A da Consolidação das Leis do Trabalho, aprovada pelo Decreto-Lei nº 5.452, de 1º de maio de 1943;
- 8.3.6** Prova de regularidade junto à Fazenda Estadual, através da Certidão Negativa de Débitos Fiscais e Dívida Ativa junto aos Tributos Estaduais, emitida pela Secretaria da Fazenda Estadual onde a empresa for sediada;
- 8.3.7** Prova de regularidade junto à Fazenda Municipal, através da Certidão Negativa e Dívida Ativa junto aos Tributos Municipais, emitida pela Secretaria da Fazenda Municipal, onde a empresa for sediada;
- 8.3.8** Caso o licitante detentor do menor preço seja qualificado como microempresa ou empresa de pequeno porte deverá apresentar toda a documentação exigida para efeito de comprovação de regularidade fiscal, mesmo que esta apresente alguma restrição, sob pena de inabilitação.
- 8.4. Qualificação Econômico-Financeira**
- 8.4.1** Certidão Negativa de falência, de concordata, de recuperação judicial ou extrajudicial (Lei nº 11.101, de 9.2.2005), expedida pelo distribuidor da sede da empresa, datado dos últimos 30 (trinta) dias, ou que esteja dentro do prazo de validade expresso na própria Certidão;
- 8.3.9** Balanços patrimoniais e Demonstrações Contábeis dos últimos exercícios sociais, de acordo com Lei vigente, com termo de abertura e encerramento, já exigíveis e apresentados na forma da lei, vedados a substituição por balancetes ou balanços provisórios, em que estejam registrados os valores do ativo circulante (AC) e do passivo circulante (PC), de modo a extrair-se índice de Liquidez Corrente (ILC) igual ou superior a 01 (um), indicados pela licitante, bem como índice de Liquidez Seca (ILS), Índice de Endividamento Geral (IEG), Índice de Liquidez Imediata (ILL), acompanhadas do respectivo DHP do profissional que elaborou e Certidão do referente ao Balanço Patrimonial.(Art. 69, Inciso I, Lei 14.133/2021).
- 8.4.1.1** No caso de fornecimento de bens para pronta entrega, não será exigido da licitante qualificada como microempresa ou empresa de pequeno porte, a apresentação de balanço patrimonial do último exercício financeiro. (Art. 3º do Decreto nº 8.538, de 2015);
- 8.4.1.2** No caso de empresa constituída no exercício social vigente, admite-se a apresentação de balanço patrimonial e demonstrações contábeis referentes ao período de existência da sociedade;
- 8.4.1.3** É admissível o balanço intermediário, se decorrer de lei ou contrato social/estatuto social.
- 8.4.1.4** Caso o licitante seja cooperativa, tais documentos deverão ser acompanhados da última auditoria contábil-financeira, conforme dispõe o artigo 112 da Lei nº 5.764, de 1971, ou de uma declaração, sob as penas da lei, de que tal auditoria não foi exigida pelo órgão fiscalizador;
- 8.4.2** Os índices que comprovam a boa situação financeira da empresa, serão calculados e apresentados pelo Licitante, devidamente confirmados pelo responsável por sua contabilidade, mediante sua assinatura e a indicação do seu nome e do número de registro no Conselho Regional de Contabilidade.

**Estado do Maranhão**

**PREFEITURA MUNICIPAL DE FORTALEZA DOS NOGUEIRAS**

**CNPJ 06.080.394/0001-11**

**8.4.3** A comprovação da situação financeira da empresa, que trata o item anterior, será constatada mediante a análise dos índices de Liquidez Geral (LG), Solvência Geral (SG) e Liquidez Corrente (LC), superiores a 1 (um) resultantes da aplicação das fórmulas:

$$LG = \frac{\text{Ativo Circulante} + \text{Realizável a Longo Prazo}}{\text{Passivo Circulante} + \text{Passivo Não Circulante}}$$

$$SG = \frac{\text{Ativo Total}}{\text{Passivo Circulante} + \text{Passivo Não Circulante}}$$

$$LC = \frac{\text{Ativo Circulante}}{\text{Passivo Circulante}}$$

**8.4.4** As empresas que apresentarem resultado inferior ou igual a 1 (um) em qualquer dos índices de Liquidez Geral (LG), Solvência Geral (SG) e Liquidez Corrente (LC), deverão comprovar, considerados os riscos para a Administração, e, a critério da autoridade competente, o capital mínimo ou o patrimônio líquido mínimo de **10% (dez por cento)** do valor estimado da contratação ou do item pertinente.

**8.4.5** As empresas optantes do SISTEMA PÚBLICO DE ESCRITURAÇÃO DIGITAL-SPEED, submetida ao IND DNRC 107/08, deverão apresentar:

- Termo de Abertura e Encerramento (impresso do arquivo SPEED contábil);
- Recibo de Entrega do Livro Digital (impresso do arquivo SPEED contábil);
- Balanço Patrimonial (impresso do arquivo SPEED contábil);
- Demonstração de Resultado do Exercício (impresso do arquivo SPEED contábil);

**8.5. Qualificação Técnica**

**8.5.1** Atestado de Capacidade Técnica-Operacional emitido por pessoa jurídica de direito público ou privado, que comprove que o licitante prestou ou está prestando o objeto com características semelhantes ou equivalentes ao objeto licitado.

**8.5.2** Para fins de comprovação de capacidade técnica a empresa ou o responsável técnico, deverá comprovar os seguintes itens em suma relevância exigidas.

Item	Descrição	Und	Quant. TOTAL	Quant. Exigida. (15%)
1.4.1	EXECUÇÃO DE PAVIMENTO EM PISO INTERTRAVADO, COM BLOCO SEXTAVADO DE 25 X 25 CM, ESPESSURA 8 CM. AF_10/2022	m <sup>2</sup>	2040	306,00
1.5.1	EXECUÇÃO DE PASSEIO (CALÇADA) OU PISO DE CONCRETO COM CONCRETO MOLDADO IN LOCO, FEITO EM OBRA, ACABAMENTO CONVENCIONAL, ESPESSURA 8 CM, ARMADO. AF_08/2022	m <sup>2</sup>	816	122,40
1.6.1	ASSENTAMENTO DE GUIA (MEIO-FIO) EM TRECHO RETO, CONFECCIONADA EM CONCRETO PRÉ FABRICADO, DIMENSÕES 100X15X13X30 CM (COMPRIMENTO X BASE INFERIOR X BASE SUPERIOR X ALTURA). AF_01/2024	m	680	102,00

**Estado do Maranhão**

**PREFEITURA MUNICIPAL DE FORTALEZA DOS NOGUEIRAS**

**CNPJ 06.080.394/0001-11**

1.6.2	EXECUÇÃO DE SARJETA DE CONCRETO USINADO, MOLDADA IN LOCO EM TRECHO RETO, 30 CM BASE X 10 CM ALTURA. AF_01/2014	m <sup>2</sup>	680	102,00
-------	--	----------------	-----	--------

- 9.5.1** Será admitida, para fins de comprovação de quantitativo mínimo, a apresentação e o somatório de diferentes atestados executados de forma concomitante
- 9.5.2** Certidão de Registro da Empresa LICITANTE perante o CREA, dentro do prazo de validade, comprovando que exerce atividade relacionada ao objeto do presente Edital.
- 9.5.3** Comprovação de a empresa possuir como seu Responsável Técnico, 01 (um) Engenheiro Civil, no mínimo, detentor de Anotação de Responsabilidade Técnica-ART, acompanhado da respectiva Certidão de Acervo Técnico-CAT, demonstrando que tenha executado serviço relativo, com características técnicas às do objeto do presente Edital;
- 9.5.4** Certidão de Registro de Pessoa FÍSICA perante o CAU/CREA, dentro do prazo de validade, relativa ao profissional indicado como Responsável Técnico deste certame;
- 9.5.5** Declaração do representante legal da empresa licitante que possui pessoal técnico adequados e disponíveis para executar o serviço da contratação, nas condições fixadas no Projeto Básico
- 9.5.6** Comprovação de que o Responsável Técnico apresentado é parte integrante da empresa. A comprovação do vínculo profissional do Responsável Técnico será feita mediante cópia da Carteira de Trabalho e Previdência Social-CTPS ou da Ficha de Registro de Empregados-FRE que demonstre a identificação do profissional, com o visto do Ministério do Trabalho-MT ou mediante Certidão do Conselho Regional de Arquitetura e Urbanismo devidamente atualizada ou Contrato de Trabalho ou Contrato de Prestação de Serviços registrado na Certidão do Conselho Regional de Arquitetura e Engenharia da região competente, em que conste o profissional como Responsável Técnico
- 9.5.7** Quando o Responsável Técnico indicado for dirigente ou sócio da licitante, tal comprovação será feita através do Ato Constitutivo da empresa ou Certidão do Conselho Regional de Arquitetura e Urbanismo devidamente atualizada
- 9.5.8** Os atestados de capacidade técnica estarão sujeitos a diligência por parte do pregoeiro ou equipe técnica da Contratante, que poderá averiguar através de visita técnica a autenticidade das informações. Se durante esse processo, for constatada fraude de qualquer um dos documentos, a licitante envolvida estará automaticamente desclassificada do processo licitatório em questão, além de estar sujeito as penalidades previstas neste edital.
- 9.5.9** É de exclusiva responsabilidade da Empresa vencedora, quando necessário, solicitar, autorização, concessão ou licença ao órgão ambiental competente para instalação, operação e execução dos serviços, devendo ser declarado pelo licitante
- 9.5.10** É de exclusiva responsabilidade da empresa vencedora, quando necessário, solicitar, alvará para instalação e operação/funcionamento do canteiro de obras, assim como a licença ambiental ou dispensa e habite-se junto aos órgãos competentes, assim como autorização de supressão vegetal ou autorização de limpeza de área quando necessário a retirada da camada vegetal para a implantação do canteiro de obras, devendo ser declarado pelo licitante

- 9.5.11** É de exclusiva responsabilidade da empresa vencedora, quando necessário, solicitar, alvará para

**Estado do Maranhão**

**PREFEITURA MUNICIPAL DE FORTALEZA DOS NOGUEIRAS**

**CNPJ 06.080.394/0001-11**

instalação e operação/funcionamento do canteiro de obras, assim como a licença ambiental ou dispensa e habite-se junto aos órgãos competentes, assim como autorização de supressão vegetal ou autorização de limpeza de área quando necessário a retirada da camada vegetal para a implantação do canteiro de obras, devendo ser declarado pelo licitante.

**9.5.12** As exigências adicionais de qualificação técnica estabelecidas além do rol previsto na Lei 14.133/21 visam garantir a contratação de uma empresa com a expertise necessária para a execução adequada dos serviços propostos. Essas exigências têm o propósito de evitar que empresas sem capacidade técnica operacional, profissional e financeira se candidatem e não sejam capazes de realizar o serviço essencial para o município. O objeto licitado, que abrange serviços significativos, apresenta uma complexidade considerável, permitindo uma variedade de soluções técnicas para sua execução. Além disso, é fundamental assegurar a segurança, qualidade, regularidade e continuidade na prestação desses serviços, os quais são de natureza essencial, conforme estabelecido pelo art. 2º, inciso XI, da Lei nº 11.445/2007. O não cumprimento desses requisitos poderia colocar em risco a integridade do cidadão, saúde pública e o meio ambiente do município.

**8.6** Será **verificado** se o licitante apresentou declaração de que atende aos requisitos de habilitação, e o declarante responderá pela veracidade das informações prestadas, na forma da lei (art. 63, I, da Lei nº 14.133/2021).

**8.7** Será **verificado** se o licitante apresentou no sistema, sob pena de inabilitação, a declaração de que cumpre as exigências de reserva de cargos para pessoa com deficiência e para reabilitado da Previdência Social, previstas em lei e em outras normas específicas.

**8.8** O licitante deverá apresentar, sob pena de desclassificação, declaração de que suas propostas econômicas compreendem a integralidade dos custos para atendimento dos direitos trabalhistas assegurados na Constituição Federal, nas leis trabalhistas, nas normas infralegais, nas convenções coletivas de trabalho e nos termos de ajustamento de conduta vigentes na data de entrega das propostas.

**8.9** A verificação pelo agente, em sítios eletrônicos oficiais de órgãos e entidades emissores de certidões constitui meio legal de prova, para fins de habilitação.

**8.10** Os documentos exigidos para habilitação serão enviados por meio do sistema, em formato digital, no prazo mínimo de **02 (DUAS) HORAS**, prorrogável por igual período, contado da solicitação do agente de contratação.

**8.10.1** Os documentos relativos à regularidade fiscal que constem do Termo de Referência somente serão exigidos, em qualquer caso, em momento posterior ao julgamento das propostas, e apenas do licitante mais bem classificado.

**8.10.2** Respeitada a exceção do subitem anterior, relativa à regularidade fiscal, quando a fase de habilitação anteceder as fases de apresentação de propostas e lances e de julgamento, a verificação ou exigência do presente subitem ocorrerá em relação a todos os licitantes.

**8.11** Após a entrega dos documentos para habilitação, não será permitida a substituição ou a apresentação de novos documentos, salvo em sede de diligência, para (Lei 14.133/21, art. 64):

**8.11.1** complementação de informações acerca dos documentos já apresentados pelos licitantes e desde que necessária para apurar fatos existentes à época da abertura do certame; e

**Estado do Maranhão**

**PREFEITURA MUNICIPAL DE FORTALEZA DOS NOGUEIRAS**

**CNPJ 06.080.394/0001-11**

- 8.11.2** atualização de documentos cuja validade tenha expirado após a data de recebimento das propostas;
- 8.12** Na análise dos documentos de habilitação, a comissão de contratação poderá sanar erros ou falhas, que não alterem a substância dos documentos e sua validade jurídica, mediante decisão fundamentada, registrada em ata e acessível a todos, atribuindo-lhes eficácia para fins de habilitação e classificação.
- 8.13** Na hipótese de o licitante não atender às exigências para habilitação, o pregoeiro examinará a proposta subsequente e assim sucessivamente, na ordem de classificação, até a apuração de uma proposta que atenda ao presente edital.
- 8.14** Somente serão disponibilizados para acesso público os documentos de habilitação do licitante cuja proposta atenda ao edital de licitação, após concluídos os procedimentos de que trata o subitem anterior.
- 8.15** A comprovação de regularidade fiscal e trabalhista das microempresas e das empresas de pequeno porte somente será exigida para efeito de contratação, e não como condição para participação na licitação.
- 8.16** Quando a fase de habilitação anteceder a de julgamento e já tiver sido encerrada, não caberá exclusão de licitante por motivo relacionado à habilitação, salvo em razão de fatos supervenientes ou só conhecidos após o julgamento.

**9 DOS RECURSOS**

- 9.1 A interposição de recurso referente ao julgamento das propostas, à habilitação ou inabilitação de licitantes, à anulação ou revogação da licitação, observará o disposto no art. 165 da Lei nº 14.133, de 2021.
- 9.2 O prazo recursal é de 3 (três) dias úteis, contados da data de intimação ou de lavratura da ata.
- 9.3 Quando o recurso apresentado impugnar o julgamento das propostas ou o ato de habilitação ou inabilitação do licitante:
- 9.4.1 a intenção de recorrer deverá ser manifestada imediatamente, sob pena de preclusão;
- 9.4.2 o prazo para a manifestação da intenção de recorrer será de 20 (vinte) minutos.
- 9.4.3 o prazo para apresentação das razões recursais será iniciado na data de intimação ou de lavratura da ata de habilitação ou inabilitação;
- 9.4.4 na hipótese de adoção da inversão de fases prevista no § 1º do art. 17 da Lei nº 14.133, de 2021, o prazo para apresentação das razões recursais será iniciado na data de intimação da ata de julgamento.
- 9.4.5 Os recursos deverão ser encaminhados em campo próprio do sistema.
- 9.4.6 O recurso será dirigido à autoridade que tiver editado o ato ou proferido a decisão recorrida, a qual poderá reconsiderar sua decisão no prazo de 3 (três) dias úteis, ou, nesse mesmo prazo, encaminhar recurso para a autoridade superior, a qual deverá proferir sua decisão no prazo de 10 (dez) dias úteis, contado do recebimento dos autos.
- 9.4.7 Os recursos interpostos fora do prazo não serão conhecidos.
- 9.4.8 O prazo para apresentação de contrarrazões ao recurso pelos demais licitantes será de 3 (três) dias úteis, contados da data da intimação pessoal ou da divulgação da interposição do recurso, assegurada a vista imediata dos elementos indispensáveis à defesa de seus interesses.
- 9.4.9 O recurso e o pedido de reconsideração terão efeito suspensivo do ato ou da decisão recorrida

**Estado do Maranhão**

**PREFEITURA MUNICIPAL DE FORTALEZA DOS NOGUEIRAS**

**CNPJ 06.080.394/0001-11**

até que sobrevenha decisão final da autoridade competente.

9.4.10 O acolhimento do recurso invalida tão somente os atos insuscetíveis de aproveitamento.

9.4.11 Os autos do processo permanecerão com vista franqueada aos interessados no sítio eletrônico - [www.fortalezadosnogueiras.ma.gov.br](http://www.fortalezadosnogueiras.ma.gov.br).

**10 DAS INFRAÇÕES ADMINISTRATIVAS E SANÇÕES**

**10.1** Comete infração administrativa, nos termos da lei, o licitante que, com dolo ou culpa:

**10.1.1** deixar de entregar a documentação exigida para o certame ou não entregar qualquer documento que tenha sido solicitado pelo/a pregoeiro/a durante o certame;

**10.1.2** Salvo em decorrência de fato superveniente devidamente justificado, não mantiver a proposta em especial quando:

**10.1.2.1** não enviar a proposta adequada ao último lance ofertado ou após a negociação;

**10.1.2.2** recusar-se a enviar o detalhamento da proposta quando exigível;

**10.1.2.3** pedir para ser desclassificado quando encerrada a etapa competitiva; ou

**10.1.2.4** deixar de apresentar amostra;

**10.1.2.5** apresentar proposta ou amostra em desacordo com as especificações do edital;

**10.1.3** não celebrar o contrato ou não entregar a documentação exigida para a contratação, quando convocado dentro do prazo de validade de sua proposta;

**10.1.3.1** recusar-se, sem justificativa, a assinar o contrato ou a ata de registro de preço, ou a aceitar ou retirar o instrumento equivalente no prazo estabelecido pela Administração;

**10.1.4** **apresentar declaração ou documentação falsa exigida para o certame ou prestar declaração falsa durante a licitação**

**10.1.5** fraudar a licitação

**10.1.6** comportar-se de modo inidôneo ou cometer fraude de qualquer natureza, em especial quando:

**10.1.6.1** agir em conluio ou em desconformidade com a lei;

**10.1.6.2** induzir deliberadamente a erro no julgamento;

**10.1.6.3** apresentar amostra falsificada ou deteriorada;

**10.1.7** praticar atos ilícitos com vistas a frustrar os objetivos da licitação

**10.1.8** praticar ato lesivo previsto no art. 5º da Lei n.º 12.846, de 2013.

**10.2** Com fulcro na Lei nº 14.133, de 2021, a Administração poderá, garantida a prévia defesa, aplicar aos licitantes e/ou adjudicatários as seguintes sanções, sem prejuízo das responsabilidades civil e criminal:

**10.2.1** advertência;

**10.2.2** multa;

**10.2.3** impedimento de licitar e contratar e

**10.2.4** declaração de inidoneidade para licitar ou contratar, enquanto perdurarem os motivos determinantes da punição ou até que seja promovida sua reabilitação perante a própria autoridade que aplicou a penalidade.

**Estado do Maranhão**

**PREFEITURA MUNICIPAL DE FORTALEZA DOS NOGUEIRAS**

**CNPJ 06.080.394/0001-11**

- 10.3** Na aplicação das sanções serão considerados:
- 10.3.1** a natureza e a gravidade da infração cometida.
- 10.3.2** as peculiaridades do caso concreto
- 10.3.3** as circunstâncias agravantes ou atenuantes
- 10.3.4** os danos que dela provierem para a Administração Pública
- 10.3.5** a implantação ou o aperfeiçoamento de programa de integridade, conforme normas e orientações dos órgãos de controle.
- 10.4** A multa será recolhida em percentual de 0,5% a 30% incidente sobre o valor do contrato licitado, recolhida no prazo máximo de **30 (trinta) dias** úteis, a contar da comunicação oficial.
- 10.4.1** Para as infrações previstas nos itens 10.1.1, 10.1.2 e 10.1.3, a multa será de 0,5% a 15% do valor do contrato licitado.
- 10.4.2** Para as infrações previstas nos itens 10.1.4, 10.1.5, 10.1.6, 10.1.7 e 10.1.8, a multa será de 15% a 30% do valor do contrato licitado.
- 10.5** As sanções de advertência, impedimento de licitar e contratar e declaração de inidoneidade para licitar ou contratar poderão ser aplicadas, cumulativamente ou não, à penalidade de multa.
- 10.6** Na aplicação da sanção de multa será facultada a defesa do interessado no prazo de 15 (quinze) dias úteis, contado da data de sua intimação.
- 10.7** A sanção de impedimento de licitar e contratar será aplicada ao responsável em decorrência das infrações administrativas relacionadas nos itens 10.1.1, 10.1.2 e 10.1.3, quando não se justificar a imposição de penalidade mais grave, e impedirá o responsável de licitar e contratar no âmbito da Administração Pública direta e indireta do ente federativo a qual pertencer o órgão ou entidade, pelo prazo máximo de 3 (três) anos.
- 10.8** Poderá ser aplicada ao responsável a sanção de declaração de inidoneidade para licitar ou contratar, em decorrência da prática das infrações dispostas nos itens 10.1.4, 10.1.5, 10.1.6, 10.1.7 e 10.1.8, bem como pelas infrações administrativas previstas nos itens 10.1.1, 10.1.2 e 10.1.3 que justifiquem a imposição de penalidade mais grave que a sanção de impedimento de licitar e contratar, cuja duração observará o prazo previsto no art. 156, §5º, da Lei n.º 14.133/2021.
- 10.9** A recusa injustificada do adjudicatário em assinar o contrato ou a ata de registro de preço, ou em aceitar ou retirar o instrumento equivalente no prazo estabelecido pela Administração, descrita no item 10.1.3, caracterizará o descumprimento total da obrigação assumida e o sujeitará às penalidades e à imediata perda da garantia de proposta em favor do órgão ou entidade promotora da licitação, nos termos do art. 45, §4º da IN SEGES/ME n.º 73, de 2022.
- 10.10** A apuração de responsabilidade relacionadas às sanções de impedimento de licitar e contratar e de declaração de inidoneidade para licitar ou contratar demandará a instauração de processo de responsabilização a ser conduzido por comissão composta por 2 (dois) ou mais servidores estáveis, que avaliará fatos e circunstâncias conhecidos e intimará o licitante ou o adjudicatário para, no prazo de 15 (quinze) dias úteis, contado da data de sua intimação, apresentar defesa escrita e especificar as provas que pretenda produzir.

**Estado do Maranhão**

**PREFEITURA MUNICIPAL DE FORTALEZA DOS NOGUEIRAS**

**CNPJ 06.080.394/0001-11**

- 10.11** Caberá recurso no prazo de 15 (quinze) dias úteis da aplicação das sanções de advertência, multa e impedimento de licitar e contratar, contado da data da intimação, o qual será dirigido à autoridade que tiver proferido a decisão recorrida, que, se não a reconsiderar no prazo de 5 (cinco) dias úteis, encaminhará o recurso com sua motivação à autoridade superior, que deverá proferir sua decisão no prazo máximo de 20 (vinte) dias úteis, contado do recebimento dos autos.
- 10.12** Caberá a apresentação de pedido de reconsideração da aplicação da sanção de declaração de inidoneidade para licitar ou contratar no prazo de 15 (quinze) dias úteis, contado da data da intimação, e decidido no prazo máximo de 20 (vinte) dias úteis, contado do seu recebimento.
- 10.13** O recurso e o pedido de reconsideração terão efeito suspensivo do ato ou da decisão recorrida até que sobrevenha decisão final da autoridade competente.
- 10.14** A aplicação das sanções previstas neste edital não exclui, em hipótese alguma, a obrigação de reparação integral dos danos causados.

**11 DA IMPUGNAÇÃO AO EDITAL E DO PEDIDO DE ESCLARECIMENTO**

- 11.1** Qualquer pessoa é parte legítima para impugnar este Edital por irregularidade na aplicação da Lei nº 14.133, de 2021, devendo protocolar o pedido até 3 (três) dias úteis antes da data da abertura do certame.
- 11.2** A resposta à impugnação ou ao pedido de esclarecimento será divulgado em sítio eletrônico oficial no prazo de até 3 (três) dias úteis, limitado ao último dia útil anterior à data da abertura do certame.
- 11.3** A impugnação e o pedido de esclarecimento poderão ser realizados por forma eletrônica, pelo Sistema de Compras no endereço eletrônico - [www.fortalezadosnogueiras.ma.gov.br](http://www.fortalezadosnogueiras.ma.gov.br).
- 11.4** As impugnações e pedidos de esclarecimentos não suspendem os prazos previstos no certame.
- 11.4.1** A concessão de efeito suspensivo à impugnação é medida excepcional e deverá ser motivada pelo agente de contratação, nos autos do processo de licitação.
- 11.5** Acolhida a impugnação, será definida e publicada nova data para a realização do certame.

**12 DAS DISPOSIÇÕES GERAIS**

- 12.1** Será divulgada ata da sessão pública no sistema eletrônico.
- 12.2** Não havendo expediente ou ocorrendo qualquer fato superveniente que impeça a realização do certame na data marcada, a sessão será automaticamente transferida para o primeiro dia útil subsequente, no mesmo horário anteriormente estabelecido, desde que não haja comunicação em contrário, pelo Pregoeiro.
- 12.3** Todas as referências de tempo no Edital, no aviso e durante a sessão pública observarão o horário de Brasília - DF.
- 12.4** A homologação do resultado desta licitação não implicará direito à contratação.
- 12.5** As normas disciplinadoras da licitação serão sempre interpretadas em favor da ampliação da disputa entre os interessados, desde que não comprometam o interesse da Administração, o princípio da isonomia, a finalidade e a segurança da contratação.
- 12.6** Os licitantes assumem todos os custos de preparação e apresentação de suas propostas e a Administração não será, em nenhum caso, responsável por esses custos, independentemente da condução ou do resultado do processo licitatório.

**Estado do Maranhão**

**PREFEITURA MUNICIPAL DE FORTALEZA DOS NOGUEIRAS**

**CNPJ 06.080.394/0001-11**

- 12.7** Na contagem dos prazos estabelecidos neste Edital e seus Anexos, excluir-se-á o dia do início e incluir-se-á o do vencimento. Só se iniciam e vencem os prazos em dias de expediente na Administração.
- 12.8** O desatendimento de exigências formais não essenciais não importará o afastamento do licitante, desde que seja possível o aproveitamento do ato, observados os princípios da isonomia e do interesse público.
- 12.9** Em caso de divergência entre disposições deste Edital e de seus anexos ou demais peças que compõem o processo, prevalecerá as deste Edital.
- 12.10** O Edital e seus anexos estão disponíveis, na íntegra, no Portal Nacional de Contratações Públicas (PNCP) e endereço eletrônico: <https://www.licitafortalezadosnog.com.br>.  
[www.fortalezadosnogueiras.ma.gov.br](http://www.fortalezadosnogueiras.ma.gov.br).
- 12.11** Integram este Edital, para todos os fins e efeitos, os seguintes anexos:
- 12.11.1** ANEXO I - Termo de Referência
- 12.11.2** ANEXO II – Minuta de Termo de Contrato
- 12.11.3** ANEXO III – Projeto Básico

Fortaleza dos Nogueiras - MA, 09 de fevereiro de 2026.

**WELLINGTON COSTA PASSARINHO  
SILVA**

Secretário Municipal de Infraestrutura, Urbanismo e Saneamento.

**Estado do Maranhão**

**PREFEITURA MUNICIPAL DE FORTALEZA DOS NOGUEIRAS**

**CNPJ 06.080.394/0001-11**

**ANEXO I**

## **TERMO DE REFERÊNCIA**

### **1. CONDIÇÕES GERAIS DA CONTRATAÇÃO**

**1.1 DO OBJETO: Contratação de empresa especializada para execução de obra de pavimentação em bloquetes sextavado, de acordo com projeto básico e convenio nº 981029/2025.**

**1.2 O** prazo de vigência da contratação será considerado o prazo de estipulado no cronograma de execução da obra, contados data da assinatura, podendo ser prorrogado, forma do artigo 106 da Lei nº 14.133, de 2021,

**1.3 O** contrato oferece maior detalhamento das regras que serão aplicadas em relação à vigência da contratação.

### **2. FUNDAMENTAÇÃO E DESCRIÇÃO DA NECESSIDADE DA CONTRATAÇÃO**

**2.1 A** Fundamentação da Contratação e de seus quantitativos encontra-se pormenorizada em tópico específico do projeto básico, anexo III.

**2.2 A** previsão orçamentária para o objeto em questão será devidamente contemplada na Lei Orçamentária Anual (LOA) de 2025, que representa o instrumento legal que consolida e estabelece as diretrizes para a execução do orçamento municipal.

**2.3 O** objeto da contratação está previsto no Plano de Contratações Anual 2025 conforme detalhamento a seguir:

**2.4 O** objeto da contratação está previsto no Plano de Contratações Anual 2025, conforme consta das informações básicas deste termo de referência.

### **3. DESCRIÇÃO DA SOLUÇÃO COMO UM TODO CONSIDERADO O CICLO DE VIDA DO OBJETO**

**3.1 A** descrição da solução como um todo encontra-se pormenorizada em tópico específico dos Estudos Técnicos Preliminares, apêndice deste Termo de Referência.

### **4. REQUISITOS DA CONTRATAÇÃO**

#### **Sustentabilidade**

**4.1** Além dos critérios de sustentabilidade eventualmente inseridos na descrição do objeto, devem ser atendidos os seguintes requisitos, que se baseiam no Guia Nacional de Contratações Sustentáveis.

#### **Subcontratação**

**4.2** E permitida a subcontratação desde que obedeças às normas estabelecida no artigo 122 da lei 14.133/2021

#### **Garantia da contratação**

**4.3** Não haverá exigência da garantia da contratação dos artigos 96 e seguintes da Lei nº 14.133, de 2021, pelas razões constantes do Estudo Técnico Preliminar.

### **5 MODELO DE EXECUÇÃO DO OBJETO**

#### **Condições de execução**

**Estado do Maranhão**

**PREFEITURA MUNICIPAL DE FORTALEZA DOS NOGUEIRAS**

**CNPJ 06.080.394/0001-11**

- 5.1 A proponente prestará os serviços no município de Fortaleza dos Nogueiras - MA, de acordo com a ordem de serviço emitida pelo Setor competente;
- 5.2 Os serviços deverão ser entregues em conformidade com o quantitativo solicitado pelo departamento demandante, (tantos quantos forem necessários), de acordo com a necessidade.
- 5.3 Os serviços devem ser iniciados em até 05(cinco) dias uteis após a ordem de serviço.
- 5.4 A contratada deverá manter canais de comunicação eficazes para atendimento de eventuais demandas ou problemas relacionados ao fornecimento.
- 5.5 A execução do objeto seguirá cronograma de execução constata no projeto básico.

**6. GESTÃO DO CONTRATO**

- 6.1 O contrato deverá ser executado fielmente pelas partes, de acordo com as cláusulas avençadas e as normas da Lei nº 14.133, de 2021, e cada parte responderá pelas consequências de sua inexecução total ou parcial.
- 6.2 Em caso de impedimento, ordem de paralisação ou suspensão do contrato, o cronograma de execução será prorrogado automaticamente pelo tempo correspondente, anotadas tais circunstâncias mediante simples apostila.
- 6.3 As comunicações entre o órgão ou entidade e a contratada devem ser realizadas por escrito sempre que o ato exigir tal formalidade, admitindo-se o uso de mensagem eletrônica para esse fim.
- 6.4 O órgão ou entidade poderá convocar representante da empresa para adoção de providências que devam ser cumpridas de imediato.
- 6.5 Após a assinatura do contrato ou instrumento equivalente, o órgão ou entidade poderá convocar o representante da empresa contratada para reunião inicial para apresentação do plano de fiscalização, que conterá informações acerca das obrigações contratuais, dos mecanismos de fiscalização, das estratégias para execução do objeto, do plano complementar de execução da contratada, quando houver, do método de aferição dos resultados e das sanções aplicáveis, dentre outros.
- 6.6 A Contratada designará formalmente o preposto da empresa, antes do início da prestação dos serviços, indicando no instrumento os poderes e deveres em relação à execução do objeto contratado.
- 6.7 A Contratante poderá recusar, desde que justificadamente, a indicação ou a manutenção do preposto da empresa, hipótese em que a Contratada designará outro para o exercício da atividade.

**Fiscalização**

- 6.8 A execução do contrato deverá ser acompanhada e fiscalizada pelo(s) fiscal(is) do contrato, ou pelos respectivos substitutos (Lei nº 14.133, de 2021, art. 117, caput).

**Fiscalização Técnica**

- 6.9 O fiscal técnico do contrato acompanhará a execução do contrato, para que sejam cumpridas todas as condições estabelecidas no contrato, de modo a assegurar os melhores resultados para a Administração. (Decreto nº 11.246, de 2022, art. 22, VI);
- 6.10 O fiscal técnico do contrato anotará no histórico de gerenciamento do contrato todas as ocorrências relacionadas à execução do contrato, com a descrição do que for necessário para a regularização das faltas ou dos defeitos observados. (Lei nº 14.133, de 2021, art. 117, §1º e Decreto nº 11.246, de 2022, art. 22, II);
- 6.11 Identificada qualquer inexecução ou irregularidade, o fiscal técnico do contrato emitirá notificações para a correção da execução do contrato, determinando prazo para a correção. (Decreto nº 11.246, de 2022, art. 22, III);

**Estado do Maranhão**

**PREFEITURA MUNICIPAL DE FORTALEZA DOS NOGUEIRAS**

**CNPJ 06.080.394/0001-11**

- 6.12 O fiscal técnico do contrato informará ao gestor do contrato, em tempo hábil, a situação que demandar decisão ou adoção de medidas que ultrapassem sua competência, para que adote as medidas necessárias e saneadoras, se for o caso. (Decreto nº 11.246, de 2022, art. 22, IV);
- 6.13 No caso de ocorrências que possam inviabilizar a execução do contrato nas datas aprazadas, o fiscal técnico do contrato comunicará o fato imediatamente ao gestor do contrato. (Decreto nº 11.246, de 2022, art. 22, V);
- 6.14 O fiscal técnico do contrato comunicará ao gestor do contrato, em tempo hábil, o término do contrato sob sua responsabilidade, com vistas à tempestiva renovação ou à prorrogação contratual (Decreto nº 11.246, de 2022, art. 22, VII).

**Fiscalização Administrativa**

- 6.15 O fiscal administrativo do contrato verificará a manutenção das condições de habilitação da contratada, acompanhará o empenho, o pagamento, as garantias, as glosas e a formalização de apostilamento e termos aditivos, solicitando quaisquer documentos comprobatórios pertinentes, caso necessário (Art. 23, I e II, do Decreto nº 11.246, de 2022).
- 6.16 Caso ocorra descumprimento das obrigações contratuais, o fiscal administrativo do contrato atuará tempestivamente na solução do problema, reportando ao gestor do contrato para que tome as providências cabíveis, quando ultrapassar a sua competência; (Decreto nº 11.246, de 2022, art. 23, IV).
- 6.17 Além do disposto acima, a fiscalização contratual obedecerá às seguintes rotinas:

**Modelos Gestor do Contrato**

- 6.18 O gestor do contrato coordenará a atualização do processo de acompanhamento e fiscalização do contrato contendo todos os registros formais da execução no histórico de gerenciamento do contrato, a exemplo da ordem de serviço, do registro de ocorrências, das alterações e das prorrogações contratuais, elaborando relatório com vistas à verificação da necessidade de adequações do contrato para fins de atendimento da finalidade da administração. (Decreto nº 11.246, de 2022, art. 21, IV).
- 6.19 O gestor do contrato acompanhará os registros realizados pelos fiscais do contrato, de todas as ocorrências relacionadas à execução do contrato e as medidas adotadas, informando, se for o caso, à autoridade superior àquelas que ultrapassem a sua competência. (Decreto nº 11.246, de 2022, art. 21, II).
- 6.20 O gestor do contrato acompanhará a manutenção das condições de habilitação da contratada, para fins de empenho de despesa e pagamento, e anotar os problemas que obstem o fluxo normal da liquidação e do pagamento da despesa no relatório de riscos eventuais. (Decreto nº 11.246, de 2022, art. 21, III).
- 6.21 O gestor do contrato emitirá documento comprobatório da avaliação realizada pelos fiscais técnico, administrativo e setorial quanto ao cumprimento de obrigações assumidas pelo contratado, com menção ao seu desempenho na execução contratual, baseado nos indicadores objetivamente definidos e aferidos, e a eventuais penalidades aplicadas, devendo constar do cadastro de atesto de cumprimento de obrigações. (Decreto nº 11.246, de 2022, art. 21, VIII).
- 6.22 O gestor do contrato tomará providências para a formalização de processo administrativo de responsabilização para fins de aplicação de sanções, a ser conduzido pela comissão de que trata o art. 158 da Lei nº 14.133, de 2021, ou pelo agente ou pelo setor com competência para tal, conforme o caso. (Decreto nº 11.246, de 2022, art. 21, X).

**Estado do Maranhão**

**PREFEITURA MUNICIPAL DE FORTALEZA DOS NOGUEIRAS**

**CNPJ 06.080.394/0001-11**

- 6.23 O gestor do contrato deverá elaborar relatório final com informações sobre a consecução dos objetivos que tenham justificado a contratação e eventuais condutas a serem adotadas para o aprimoramento das atividades da Administração. (Decreto nº 11.246, de 2022, art. 21, VI).
- 6.24 O gestor do contrato deverá enviar a documentação pertinente ao setor de contratos para a formalização dos procedimentos de liquidação e pagamento, no valor dimensionado pela fiscalização e gestão nos termos do contrato.

## **7 CRITÉRIOS DE MEDIÇÃO E PAGAMENTO**

### **Do recebimento**

- 7.1 Os serviços serão realizados provisoriamente, de forma sumária, no ato da entrega, juntamente com a nota fiscal ou instrumento de cobrança equivalente, pelo(a) responsável pelo acompanhamento e fiscalização do contrato, para efeito de posterior verificação de sua conformidade com as especificações constantes no Termo de Referência e na proposta.
- 7.2 O serviço poderá ser rejeitado, no todo ou em parte, inclusive antes do recebimento provisório, quando em desacordo com as especificações constantes no Termo de Referência e na proposta, devendo ser substituídos no prazo de 5 (cinco) dias, a contar da notificação da contratada, às suas custas, sem prejuízo da aplicação das penalidades.
- 7.3 O serviço definitivo ocorrerá no prazo de 05 (cinco) dias úteis, a contar do recebimento da nota fiscal ou instrumento de cobrança equivalente pela Administração, após a verificação da qualidade e consequente aceitação mediante termo detalhado.
- 7.4 O prazo para recebimento definitivo poderá ser excepcionalmente prorrogado, de forma justificada, por igual período, quando houver necessidade de diligências para a aferição do atendimento das exigências contratuais.
- 7.5 O prazo para a solução, pelo contratado, de inconsistências no fornecimento do objeto ou de saneamento da nota fiscal ou de instrumento de cobrança equivalente, verificadas pela Administração durante a análise prévia à liquidação de despesa, não será computado para os fins do recebimento definitivo.
- 7.6 O Contratado fica obrigado a reparar, corrigir, remover, reconstruir ou substituir, às suas expensas, no todo ou em parte, o objeto em que se verificarem vícios, defeitos ou incorreções resultantes da execução ou materiais empregados, cabendo à fiscalização não atestar a última e/ou única medição de serviços até que sejam sanadas todas as eventuais pendências que possam vir a ser apontadas no Recebimento Provisório.
- 7.7 A fiscalização não efetuará o ateste da última e/ou única medição de serviços até que sejam sanadas todas as eventuais pendências que possam vir a ser apontadas no Recebimento Provisório. (Art. 119 c/c art. 140 da Lei nº 14133, de 2021)
- 7.8 Os serviços poderão ser rejeitados, no todo ou em parte, quando em desacordo com as especificações constantes neste Termo de Referência e na proposta, sem prejuízo da aplicação das penalidades.
- 7.9 Quando a fiscalização for exercida por um único servidor, o Termo Detalhado deverá conter o registro, a análise e a conclusão acerca das ocorrências na execução do contrato, em relação à fiscalização técnica e administrativa e demais documentos que julgar necessários, devendo encaminhá-los ao gestor do contrato para recebimento definitivo.
- 7.10 Comunicar a empresa para que emita a Nota Fiscal ou Fatura, com o valor exato dimensionado pela fiscalização.
- 7.11 Enviar a documentação pertinente ao setor de contratos para a formalização dos procedimentos de liquidação e pagamento, no valor dimensionado pela fiscalização e gestão.
- 7.12 No caso de controvérsia sobre a execução do objeto, quanto à dimensão, qualidade e quantidade, deverá

**Estado do Maranhão**

**PREFEITURA MUNICIPAL DE FORTALEZA DOS NOGUEIRAS**

**CNPJ 06.080.394/0001-11**

ser observado o teor do art. 143 da Lei nº 14.133, de 2021, comunicando-se à empresa para emissão de Nota Fiscal no que pertine à parcela incontroversa da execução do objeto, para efeito de liquidação e pagamento.

- 7.13** Nenhum prazo de recebimento ocorrerá enquanto pendente a solução, pelo contratado, de inconsistências verificadas na execução do objeto ou no instrumento de cobrança.
- 7.14** O recebimento provisório ou definitivo não excluirá a responsabilidade civil pela solidez e pela segurança do serviço nem a responsabilidade ético-profissional pela perfeita execução do contrato.

**Liquidação**

- 7.15** Recebida a Nota Fiscal ou documento de cobrança equivalente, correrá o prazo de dez dias úteis para fins de liquidação, na forma desta seção, prorrogáveis por igual período.
- 7.15.1** O prazo de que trata o item anterior será reduzido à metade, mantendo-se a possibilidade de prorrogação, nos casos de contratações decorrentes de despesas cujos valores não ultrapassem o limite de que trata o inciso II do art. 75 da Lei nº 14.133, de 2021.
- 7.16** Para fins de liquidação, o setor competente deve verificar se a Nota Fiscal ou Fatura apresentada expressa os elementos necessários e essenciais do documento, tais como:
- 7.16.1** o prazo de validade;
- 7.16.2** a data da emissão;
- 7.16.3** os dados do contrato e do órgão contratante;
- 7.16.4** o período respectivo de execução do contrato;
- 7.16.5** o valor a pagar; e
- 7.16.6** eventual destaque do valor de retenções tributárias cabíveis.
- 7.16.7** Havendo erro na apresentação da Nota Fiscal/Fatura, ou circunstância que impeça a liquidação da despesa, esta ficará sobrestada até que o contratado providencie as medidas saneadoras, reiniciando-se o prazo após a comprovação da regularização da situação, sem ônus à contratante;
- 7.16.8** A Nota Fiscal ou Fatura deverá ser obrigatoriamente acompanhada da comprovação da regularidade fiscal, constatada por meio de consulta on-line ou, na impossibilidade de acesso ao referido Sistema, mediante consulta aos sítios eletrônicos oficiais ou à documentação mencionada no art. 68 da Lei nº 14.133/2021.
- 7.16.9** Constatando-se, situação de irregularidade do contratado, será providenciada sua notificação, por escrito, para que, no prazo de 5 (cinco) dias úteis, regularize sua situação ou, no mesmo prazo, apresente sua defesa. O prazo poderá ser prorrogado uma vez, por igual período, a critério do contratante.
- 7.16.10** Não havendo regularização ou sendo a defesa considerada improcedente, o contratante deverá comunicar aos órgãos responsáveis pela fiscalização da regularidade fiscal quanto à inadimplência do contratado, bem como quanto à existência de pagamento a ser efetuado, para que sejam acionados os meios pertinentes e necessários para garantir o recebimento de seus créditos.
- 7.16.11** Persistindo a irregularidade, o contratante deverá adotar as medidas necessárias à rescisão contratual nos autos do processo administrativo correspondente, assegurada ao contratado a ampla defesa.
- 7.16.12** Havendo a efetiva execução do objeto, os pagamentos serão realizados normalmente, até que se decida pela rescisão do contrato, caso o contratado não regularize sua situação.

**Estado do Maranhão**

**PREFEITURA MUNICIPAL DE FORTALEZA DOS NOGUEIRAS**

**CNPJ 06.080.394/0001-11**

**Prazo de pagamento**

- 7.17 O pagamento será efetuado no prazo máximo de até trinta dias úteis, contados da finalização da liquidação da despesa.
- 7.18 No caso de atraso pelo Contratante, os valores devidos ao contratado serão atualizados monetariamente entre o termo final do prazo de pagamento até a data de sua efetiva realização, mediante aplicação do índice INPC de correção monetária.

**Forma de pagamento**

- 7.19 O pagamento será realizado através de ordem bancária, para crédito em banco, agência e conta corrente indicados pelo contratado na proposta ajustada.
- 7.20 Será considerada data do pagamento o dia em que constar como emitida a ordem bancária para pagamento.
- 7.21 Quando do pagamento, será efetuada a retenção tributária prevista na legislação aplicável.
- 7.22 Independentemente do percentual de tributo inserido na planilha, quando houver, serão retidos na fonte, quando da realização do pagamento, os percentuais estabelecidos na legislação vigente.
- 7.23 O contratado regularmente optante pelo Simples Nacional, nos termos da Lei Complementar nº 123, de 2006, não sofrerá a retenção tributária quanto aos impostos e contribuições abrangidos por aquele regime. No entanto, o pagamento ficará condicionado à apresentação de comprovação, por meio de documento oficial, de que faz jus ao tratamento tributário favorecido previsto na referida Lei Complementar.

**8 FORMA E CRITÉRIOS DE SELEÇÃO DO FORNECEDOR E REGIME DE EXECUÇÃO**

**Forma de seleção e critério de julgamento da proposta**

8.1 O prestador dos serviços será selecionado por meio da realização de procedimento de LICITAÇÃO, na modalidade PREGÃO, sob a forma ELETRÔNICA, com adoção do critério de julgamento pelo MENOR PREÇO.

8.2 Regime de execução

8.3 O regime de execução do contrato será por empreitada por preço GLOBAL.

**Exigências de habilitação**

8.4 Para fins de habilitação, deverá o licitante comprovar os seguintes requisitos EXIGIDO NO EDITAL:

**9 ESTIMATIVAS DO VALOR DA CONTRATAÇÃO**

9.1 A estimativa de custo levou em consideração o risco envolvido na contratação e sua alocação entre contratante e contratado, conforme especificado na matriz de risco constante do Contrato

9.1.1 em caso de força maior, caso fortuito ou fato do príncipe ou em decorrência de fatos imprevisíveis ou previsíveis de consequências incalculáveis, que inviabilizem a execução da ata tal como pactuada, nos termos do disposto na alínea “d” do inciso II do caput do art. 124 da Lei nº 14.133, de 2021;

9.1.2 em caso de criação, alteração ou extinção de quaisquer tributos ou encargos legais ou superveniência de disposições legais, com comprovada repercussão sobre os preços registrados;



*Estado do Maranhão*

**PREFEITURA MUNICIPAL DE FORTALEZA DOS NOGUEIRAS**

**CNPJ 06.080.394/0001-11**

**9.1.3** poderão ser repactuados, a pedido do interessado, conforme critérios definidos para a contratação.

**10 ADEQUAÇÃO ORÇAMENTÁRIA**

**10.1** As despesas decorrentes da presente contratação correrão à conta de recursos específicos consignados no Orçamento do Município

**10.2** A indicação de Dotação Orçamentária, somente será exigida para formalização do Contrato ou outro instrumento hábil.

**10.3** A dotação relativa aos exercícios financeiros subsequentes será indicada após aprovação da Lei Orçamentária respectiva e liberação dos créditos correspondentes, mediante apostilamento.

Fortaleza dos Nogueiras-Ma, 09 de fevereiro de 2026

**WELLINGTON COSTA PASSARINHO  
SILVA**

Secretário Municipal de Infraestrutura, Urbanismo e Saneamento.

*Estado do Maranhão*

**PREFEITURA MUNICIPAL DE FORTALEZA DOS NOGUEIRAS**

**CNPJ 06.080.394/0001-11**

**ANEXO II**

**MINUTA DE TERMO DE CONTRATO**

**Lei nº 14.133, de 1º de abril de 2021**

**CONTRATO Nº ...../2026**  
**Concorrência Eletrônica xx/2026 - Processo Administrativo nºXX/2026**

**CONTRATO ADMINISTRATIVO QUE FAZEM  
ENTRE SI A PREFEITURA DE FORTALEZA  
DOS NOGUEIRAS, POR INTERMÉDIO DO (A)**

..... **E**  
.....

**O MUNICÍPIO DE FORTALEZA DOS NOGUEIRAS/MA**, através da....., sediada na .....- MA, inscrita no CNPJ sob o nº ....., doravante denominada CONTRATANTE, neste ato representado(a) por .....(nome e função no contratante), e o(a) ....., inscrito(a) no CNPJ/MF sob o nº ....., sediado(a) na....., doravante designado CONTRATADO, neste ato representado(a) por .....(nome e função no contratado), conforme atos constitutivos da empresa **OU** procuração apresentada nos autos, tendo em vista o que consta no Processo nº..... e em observância às disposições da Lei nº 14.133, de 1º de abril de 2021, e demais legislação aplicável, resolvem celebrar o presente Termo de Contrato, decorrente do Pregão Eletrônico n. .../..., mediante as cláusulas e condições a seguir enunciadas.

**1. CLÁUSULA PRIMEIRA – OBJETO (art. 92, I e II)**

**1.1.** O objeto do presente instrumento é a contratação de empresa para ..... de....., nas condições estabelecidas no Termo de Referência.

**1.2.** Objeto da contratação:

TEM	SPECIFICAÇÃO	UNIDADE	QUANTIDADE	VALOR UNITÁRIO	VALOR TOTAL
1					
2					
3					
...					

**1.3.** Vinculam esta contratação, independentemente de transcrição:

**9.5.1** O Termo de Referência;

**Estado do Maranhão**

**PREFEITURA MUNICIPAL DE FORTALEZA DOS NOGUEIRAS  
CNPJ 06.080.394/0001-11**

- 9.5.2** O Edital da Licitação;
- 9.5.3** A Proposta do contratado;
- 9.5.4** Eventuais anexos dos documentos supracitados.

**2. CLÁUSULA SEGUNDA – VIGÊNCIA E PRORROGAÇÃO**

- 2.0.** O prazo de vigência da contratação é de ..... contados do(a)....., prorrogável, na forma dos artigos 106 e 107 da Lei nº 14.133, de 2021.
- 2.1.** A prorrogação de que trata este item é condicionada ao ateste, pela autoridade competente, de que as condições e os preços permanecem vantajosos para a Administração, permitida a negociação com o contratado.
- 2.2.** O contratado não tem direito subjetivo à prorrogação contratual.
- 2.3.** A prorrogação de contrato deverá ser promovida mediante celebração de termo aditivo.
- 2.4.** O contrato não poderá ser prorrogado quando o contratado tiver sido penalizado nas sanções de declaração de inidoneidade ou impedimento de licitar e contratar com poder público, observadas as abrangências de aplicação.

**3. CLÁUSULA TERCEIRA – MODELOS DE EXECUÇÃO E GESTÃO CONTRATUAIS (art. 92, IV, VII e XVIII)**

- 3.0.** O regime de execução contratual, os modelos de gestão e de execução, assim como os prazos e condições de conclusão, entrega, observação e recebimento do objeto constam no Termo de Referência, anexo a este Contrato.

**4. CLÁUSULA QUARTA – SUBCONTRATAÇÃO**

- 4.0.** Será admitida subcontratação nas mesmas condições exigidas no instrumento convocatório ou em normas estabelecidas em lei.

**5. CLÁUSULA QUINTA – PREÇO (art. 92, V)**

- 5.0.** O valor total da contratação é de R\$..... (.....)
- 5.1.** No valor acima estão incluídas todas as despesas ordinárias diretas e indiretas decorrentes da execução do objeto, inclusive tributos e/ou impostos, encargos sociais, trabalhistas, previdenciários, fiscais e comerciais incidentes, taxa de administração, frete, seguro e outros necessários ao cumprimento integral do objeto da contratação.
- 5.2.** O valor acima é meramente estimativo, de forma que os pagamentos devidos ao contratado dependerão dos quantitativos efetivamente fornecidos/executados.

**Estado do Maranhão**

**PREFEITURA MUNICIPAL DE FORTALEZA DOS NOGUEIRAS**

**CNPJ 06.080.394/0001-11**

**6. CLÁUSULA SEXTA - PAGAMENTO (art. 92, V e VI)**

6.0. O prazo para pagamento ao contratado e demais condições a ele referentes encontram-se definidos no Termo de Referência, anexo a este Contrato.

**7. CLÁUSULA SÉTIMA - REAJUSTE (art. 92, V)**

7.0. Os preços inicialmente contratados são fixos e irreajustáveis no prazo de um ano contado da data do orçamento estimado, em \_\_/\_\_/\_\_(DD/MM/AAAA).

7.1. Após o interregno de um ano, os preços iniciais poderão ser reajustados mediante a aplicação, pelo contratante, do índice **IPCA (ou outro índice estabelecido no Termo de Referência)**, exclusivamente para as obrigações iniciadas e concluídas após a ocorrência da anualidade.

7.2. Nos reajustes subsequentes ao primeiro, o interregno mínimo de um ano será contado a partir dos efeitos financeiros do último reajuste.

7.3. No caso de atraso ou não divulgação do(s) índice (s) de reajustamento, o contratante pagará ao contratado a importância calculada pela última variação conhecida, liquidando a diferença correspondente tão logo seja(m) divulgado(s) o(s) índice(s) definitivo(s).

7.4. Nas aferições finais, o(s) índice(s) utilizado(s) para reajuste será(ão), obrigatoriamente, o(s) definitivo(s).

7.5. Caso o(s) índice(s) estabelecido(s) para reajustamento venha(m) a ser extinto(s) ou de qualquer forma não possa(m) mais ser utilizado(s), será(ão) adotado(s), em substituição, o(s) que vier(em) a ser determinado(s) pela legislação então em vigor.

7.6. Na ausência de previsão legal quanto ao índice substituto, as partes elegerão novo índice oficial, para reajustamento do preço do valor remanescente, por meio de termo aditivo.

7.7. O reajuste será realizado por apostilamento.

**8. CLÁUSULA OITAVA - OBRIGAÇÕES DO CONTRATANTE (art. 92, X, XI e XIV)**

8.0. São obrigações do Contratante:

8.1. Exigir o cumprimento de todas as obrigações assumidas pelo Contratado, de acordo com o contrato e seus anexos;

8.2. Receber o objeto no prazo e condições estabelecidas no Termo de Referência;

8.3. Notificar o Contratado, por escrito, sobre vícios, defeitos ou incorreções verificadas no objeto fornecido, para que seja por ele substituído, reparado ou corrigido, no total ou em parte, às suas expensas;

8.4. Acompanhar e fiscalizar a execução do contrato e o cumprimento das obrigações pelo Contratado;

**Estado do Maranhão**

**PREFEITURA MUNICIPAL DE FORTALEZA DOS NOGUEIRAS**

**CNPJ 06.080.394/0001-11**

- 8.5. Comunicar a empresa para emissão de Nota Fiscal em relação à parcela incontroversa da execução do objeto, para efeito de liquidação e pagamento, quando houver controvérsia sobre a execução do objeto, quanto à dimensão, qualidade e quantidade, conforme o art. 143 da Lei nº 14.133, de 2021;
- 8.6. Efetuar o pagamento ao Contratado do valor correspondente à execução do objeto, no prazo, forma e condições estabelecidos no presente Contrato e no Termo de Referência;
- 8.7. Aplicar ao Contratado as sanções previstas na lei e neste Contrato;
- 8.8. Cientificar a Procuradoria Geral do Município para adoção das medidas cabíveis quando do descumprimento de obrigações pelo Contratado;
- 8.9. Explicitamente emitir decisão sobre todas as solicitações e reclamações relacionadas à execução do presente Contrato, ressalvados os requerimentos manifestamente impertinentes, meramente protelatórios ou de nenhum interesse para a boa execução do ajuste.
  - 9.5.5 A Administração terá o prazo de 30 (trinta) dias, a contar da data do protocolo do requerimento para decidir, admitida a prorrogação motivada, por igual período.
- 8.10. Responder eventuais pedidos de reestabelecimento do equilíbrio econômico-financeiro feitos pelo contratado no prazo máximo de 30 (trinta) dias.
- 8.11. Notificar os emitentes das garantias quanto ao início de processo administrativo para apuração de descumprimento de cláusulas contratuais.
- 8.12. Comunicar o Contratado na hipótese de posterior alteração do projeto pelo Contratante, no caso do art. 93, §2º, da Lei nº 14.133, de 2021.
- 8.13. A Administração não responderá por quaisquer compromissos assumidos pelo Contratado com terceiros, ainda que vinculados à execução do contrato, bem como por qualquer dano causado a terceiros em decorrência de ato do Contratado, de seus empregados, prepostos ou subordinados.

**9. CLÁUSULA NONA - OBRIGAÇÕES DO CONTRATADO (art. 92, XIV, XVI e XVII)**

- 9.0. O Contratado deve cumprir todas as obrigações constantes deste Contrato e de seus anexos, assumindo como exclusivamente seus os riscos e as despesas decorrentes da boa e perfeita execução do objeto, observando, ainda, as obrigações a seguir dispostas:
- 9.1. Responsabilizar-se pelos vícios e danos decorrentes do objeto, de acordo com o Código de Defesa do Consumidor (Lei nº 8.078, de 1990);
- 9.2. Comunicar ao contratante, no prazo máximo de 24 (vinte e quatro) horas que antecede a data da entrega, os motivos que impossibilitem o cumprimento do prazo previsto, com a devida comprovação;
- 9.3. Atender às determinações regulares emitidas pelo fiscal ou gestor do contrato ou autoridade superior (art. 137, II, da Lei n.º 14.133, de 2021) e prestar todo esclarecimento ou informação por eles solicitados;
- 9.4. Reparar, corrigir, remover, reconstruir ou substituir, às suas expensas, no total ou em parte, no prazo fixado pelo fiscal do contrato, os bens nos quais se verificarem vícios, defeitos ou incorreções resultantes da execução ou dos materiais empregados;

**Estado do Maranhão**

**PREFEITURA MUNICIPAL DE FORTALEZA DOS NOGUEIRAS**

**CNPJ 06.080.394/0001-11**

- 9.5.** Responsabilizar-se pelos vícios e danos decorrentes da execução do objeto, de acordo com o Código de Defesa do Consumidor (Lei nº 8.078, de 1990), bem como por todo e qualquer dano causado à Administração ou terceiros, não reduzindo essa responsabilidade a fiscalização ou o acompanhamento da execução contratual pelo Contratante, que ficará autorizado a descontar dos pagamentos devidos ou da garantia, caso exigida no edital, o valor correspondente aos danos sofridos;
- 9.6.** Não contratar, durante a vigência do contrato, cônjuge, companheiro ou parente em linha reta, colateral ou por afinidade, até o terceiro grau, de dirigente do contratante ou do fiscal ou gestor do contrato, nos termos do artigo 48, parágrafo único, da Lei nº 14.133, de 2021;
- 9.7.** Responsabilizar-se pelo cumprimento das obrigações previstas em Acordo, Convenção, Dissídio Coletivo de Trabalho ou equivalentes das categorias abrangidas pelo contrato, por todas as obrigações trabalhistas, sociais, previdenciárias, tributárias e as demais previstas em legislação específica, cuja inadimplência não transfere a responsabilidade ao Contratante;
- 9.8.** Comunicar ao Fiscal do contrato, no prazo de 24 (vinte e quatro) horas, qualquer ocorrência anormal ou acidente que se verifique no local dos serviços.
- 9.9.** Paralisar, por determinação do Contratante, qualquer atividade que não esteja sendo executada de acordo com a boa técnica ou que ponha em risco a segurança de pessoas ou bens de terceiros.
- 9.10.** Manter durante toda a vigência do contrato, em compatibilidade com as obrigações assumidas, todas as condições exigidas para habilitação na licitação;
- 9.11.** Cumprir, durante todo o período de execução do contrato, a reserva de cargos prevista em lei para pessoa com deficiência, para reabilitado da Previdência Social ou para aprendiz, bem como as reservas de cargos previstas na legislação (art. 116);
- 9.12.** Comprovar a reserva de cargos a que se refere a cláusula acima, no prazo fixado pelo fiscal do contrato, com a indicação dos empregados que preencheram as referidas vagas (art. 116, parágrafo único);
- 9.13.** Guardar sigilo sobre todas as informações obtidas em decorrência do cumprimento do contrato;
- 9.14.** Arcar com o ônus decorrente de eventual equívoco no dimensionamento dos quantitativos de sua proposta, inclusive quanto aos custos variáveis decorrentes de fatores futuros e incertos, devendo complementá-los, caso o previsto inicialmente em sua proposta não seja satisfatório para o atendimento do objeto da contratação, exceto quando ocorrer algum dos eventos arrolados no art. 124, II, d, da Lei nº 14.133, de 2021;
- 9.15.** Cumprir, além dos postulados legais vigentes de âmbito federal, estadual ou municipal, as normas de segurança do Contratante;

**10. CLÁUSULA DÉCIMA– GARANTIA DE EXECUÇÃO (art. 92, XII)**

- 10.0.** Não haverá exigência de garantia contratual da execução.

**Estado do Maranhão**

**PREFEITURA MUNICIPAL DE FORTALEZA DOS NOGUEIRAS**

**CNPJ 06.080.394/0001-11**

**11. CLÁUSULA DÉCIMA PRIMEIRA – INFRAÇÕES E SANÇÕES ADMINISTRATIVAS (art. 92, XIV)**

**11.0.** Comete infração administrativa, nos termos da Lei nº 14.133, de 2021, o contratado que:

- a) der causa à inexecução parcial do contrato;
- b) der causa à inexecução parcial do contrato que cause grave dano à Administração ou ao funcionamento dos serviços públicos ou ao interesse coletivo;
- c) der causa à inexecução total do contrato;
- d) ensejar o retardamento da execução ou da entrega do objeto da contratação sem motivo justificado;
- e) apresentar documentação falsa ou prestar declaração falsa durante a execução do contrato;
- f) praticar ato fraudulento na execução do contrato;
- g) comportar-se de modo inidôneo ou cometer fraude de qualquer natureza;
- h) praticar ato lesivo previsto no art. 5º da Lei nº 12.846, de 1º de agosto de 2013.

**11.1.** Serão aplicadas ao contratado que incorrer nas infrações acima descritas as seguintes sanções:

- i) **Advertência**, quando o contratado der causa à inexecução parcial do contrato, sempre que não se justificar a imposição de penalidade mais grave (art. 156, §2º, da Lei nº 14.133, de 2021);
- ii) **Impedimento de licitar e contratar**, quando praticadas as condutas descritas nas alíneas “b”, “c” e “d” do subitem acima deste Contrato, sempre que não se justificar a imposição de penalidade mais grave (art. 156, § 4º, da Lei nº 14.133, de 2021);
- iii) **Declaração de inidoneidade para licitar e contratar**, quando praticadas as condutas descritas nas alíneas “e”, “f”, “g” e “h” do subitem acima deste Contrato, bem como nas alíneas “b”, “c” e “d”, que justifiquem a imposição de penalidade mais grave (art. 156, §5º, da Lei nº 14.133, de 2021).

iv) **Multa:**

- (1) Moratória de 1% (um por cento) por dia de atraso injustificado sobre o valor da parcela inadimplida, até o limite de 10 (dez) dias;
- (2) Moratória de 0,07% (sete centésimos por cento) do valor total do contrato por dia de atraso injustificado, até o máximo de 2% (dois por cento), pela inobservância do prazo fixado para apresentação, suplementação ou reposição da garantia.
  - a) O atraso superior a 10 (dez) dias autoriza a Administração a promover a extinção do contrato por descumprimento ou cumprimento irregular de suas cláusulas, conforme dispõe o inciso I do art. 137 da Lei n. 14.133, de 2021.

**11.2.** A aplicação das sanções previstas neste Contrato não exclui, em hipótese alguma, a obrigação de reparação integral do dano causado ao Contratante (art. 156, §9º, da Lei nº 14.133, de 2021)

**11.3.** Todas as sanções previstas neste Contrato poderão ser aplicadas cumulativamente com a multa (art. 156, §7º, da Lei nº 14.133, de 2021).

**Estado do Maranhão**

**PREFEITURA MUNICIPAL DE FORTALEZA DOS NOGUEIRAS**

**CNPJ 06.080.394/0001-11**

- 9.5.6** Antes da aplicação da multa será facultada a defesa do interessado no prazo de 15 (quinze) dias úteis, contado da data de sua intimação (art. 157, da Lei nº 14.133, de 2021)
- 11.4.** Se a multa aplicada e as indenizações cabíveis forem superiores ao valor do pagamento eventualmente devido pelo Contratante ao Contratado, além da perda desse valor, a diferença será descontada da garantia prestada ou será cobrada judicialmente (art. 156, §8º, da Lei nº 14.133, de 2021).
- 11.5.** Previamente ao encaminhamento à cobrança judicial, a multa poderá ser recolhida administrativamente no prazo máximo de XX (XXXX) dias, a contar da data do recebimento da comunicação enviada pela autoridade competente.
- 11.6.** A aplicação das sanções realizar-se-á em processo administrativo que assegure o contraditório e a ampla defesa ao Contratado, observando-se o procedimento previsto no **caput** e parágrafos do art. 158 da Lei nº 14.133, de 2021, para as penalidades de impedimento de licitar e contratar e de declaração de inidoneidade para licitar ou contratar.
- 11.7.** Na aplicação das sanções serão considerados (art. 156, §1º, da Lei nº 14.133, de 2021):
- a) a natureza e a gravidade da infração cometida;
  - b) as peculiaridades do caso concreto;
  - c) as circunstâncias agravantes ou atenuantes;
  - d) os danos que dela provierem para o Contratante;
  - e) a implantação ou o aperfeiçoamento de programa de integridade, conforme normas e orientações dos órgãos de controle.
- 11.8.** Os atos previstos como infrações administrativas na Lei nº 14.133, de 2021, ou em outras leis de licitações e contratos da Administração Pública que também sejam tipificados como atos lesivos na Lei nº 12.846, de 2013, serão apurados e julgados conjuntamente, nos mesmos autos, observados o rito procedimental e autoridade competente definidos na referida Lei (art. 159).
- 11.9.** A personalidade jurídica do Contratado poderá ser desconsiderada sempre que utilizada com abuso do direito para facilitar, encobrir ou dissimular a prática dos atos ilícitos previstos neste Contrato ou para provocar confusão patrimonial, e, nesse caso, todos os efeitos das sanções aplicadas à pessoa jurídica serão estendidos aos seus administradores e sócios com poderes de administração, à pessoa jurídica sucessora ou à empresa do mesmo ramo com relação de coligação ou controle, de fato ou de direito, com o Contratado, observados, em todos os casos, o contraditório, a ampla defesa e a obrigatoriedade de análise jurídica prévia (art. 160, da Lei nº 14.133, de 2021)
- 11.10.** O Contratante deverá, no prazo máximo de 15 (quinze) dias úteis, contado da data de aplicação da sanção, informar e manter atualizados os dados relativos às sanções por ela aplicadas, para fins de publicidade no Cadastro Nacional de Empresas Inidôneas e Suspensas (Ceis) e no Cadastro Nacional de Empresas Punidas (Cnep), instituídos no âmbito do Poder Executivo Federal. (Art. 161, da Lei nº 14.133, de 2021)
- 11.11.** As sanções de impedimento de licitar e contratar e declaração de inidoneidade para licitar ou contratar são passíveis de reabilitação na forma do art. 163 da Lei nº 14.133/21.

**Estado do Maranhão**

**PREFEITURA MUNICIPAL DE FORTALEZA DOS NOGUEIRAS**

**CNPJ 06.080.394/0001-11**

**11.12.** Os débitos do contratado para com a Administração contratante, resultantes de multa administrativa e/ou indenizações, não inscritos em dívida ativa, poderão ser compensados, total ou parcialmente, com os créditos devidos pelo referido órgão decorrentes deste mesmo contrato ou de outros contratos administrativos que o contratado possua com o mesmo órgão ora contratante, na forma da Instrução Normativa SEGES/ME nº 26, de 13 de abril de 2022.

**12. CLÁUSULA DÉCIMA SEGUNDA – DA EXTINÇÃO CONTRATUAL (art. 92, XIX)**

**12.0.** O contrato será extinto quando cumpridas as obrigações de ambas as partes, ainda que isso ocorra antes do prazo estipulado para tanto.

**12.1.** Se as obrigações não forem cumpridas no prazo estipulado, a vigência ficará prorrogada até a conclusão do objeto, caso em que deverá a Administração providenciar a readequação do cronograma fixado para o contrato.

**12.2.** Quando a não conclusão do contrato referida no item anterior decorrer de culpa do contratado:

- a) ficará ele constituído em mora, sendo-lhe aplicáveis as respectivas sanções administrativas; e
- b) poderá a Administração optar pela extinção do contrato e, nesse caso, adotará as medidas admitidas em lei para a continuidade da execução contratual.

**12.3.** O contrato poderá ser extinto antes de cumpridas as obrigações nele estipuladas, ou antes do prazo nele fixado, por algum dos motivos previstos no artigo 137 da Lei nº 14.133/21, bem como amigavelmente, assegurados o contraditório e a ampla defesa.

**9.5.7** Nesta hipótese, aplicam-se também os artigos 138 e 139 da mesma Lei.

**9.5.8** A alteração social ou a modificação da finalidade ou da estrutura da empresa não ensejará a extinção se não restringir sua capacidade de concluir o contrato.

**9.5.8.1** Se a operação implicar mudança da pessoa jurídica contratada, deverá ser formalizado termo aditivo para alteração subjetiva.

**12.4.** O termo de extinção, sempre que possível, será precedido:

**9.5.9** Balanço dos eventos contratuais já cumpridos ou parcialmente cumpridos;

**9.5.10** Relação dos pagamentos já efetuados e ainda devidos;

**9.5.11** Indenizações e multas.

**12.5.** A extinção do contrato não configura óbice para o reconhecimento do desequilíbrio econômico-financeiro, hipótese em que será concedida indenização por meio de termo indenizatório (art. 131, caput, da Lei n.º 14.133, de 2021).

**12.6.** O contrato poderá ser extinto caso se constate que o contratado mantém vínculo de natureza técnica, comercial, econômica, financeira, trabalhista ou civil com dirigente do órgão ou entidade contratante ou com agente público que tenha desempenhado função na licitação ou atue na fiscalização ou na gestão do contrato,

**Estado do Maranhão**

**PREFEITURA MUNICIPAL DE FORTALEZA DOS NOGUEIRAS**  
**CNPJ 06.080.394/0001-11**

ou que deles seja cônjuge, companheiro ou parente em linha reta, colateral ou por afinidade, até o terceiro grau (art. 14, inciso IV, da Lei n.º 14.133, de 2021).

**13. CLÁUSULA DÉCIMA TERCEIRA – DOTAÇÃO ORÇAMENTÁRIA (art. 92, VIII)**

**13.0.** As despesas decorrentes da presente contratação correrão à conta de recursos específicos consignados no Orçamento Geral da União deste exercício, na dotação abaixo discriminada:

<b>CÓDIGO DA FICHA</b>	
<b>ORGÃO</b>	
<b>NIDADE</b>	
<b>DOTAÇÃO</b>	
<b>DESCRIÇÃO DA DOTAÇÃO</b>	
<b>ELEMENTO DE DESPESAS</b>	
<b>ONTE DE RECURSO</b>	

**13.1.** A dotação relativa aos exercícios financeiros subsequentes será indicada após aprovação da Lei Orçamentária respectiva e liberação dos créditos correspondentes, mediante apostilamento.

**14. CLÁUSULA DÉCIMA QUARTA – DOS CASOS OMISSOS (art. 92, III)**

**14.0.** Os casos omissos serão decididos pelo contratante, segundo as disposições contidas na Lei nº 14.133, de 2021, e demais normas federais aplicáveis e, subsidiariamente, segundo as disposições contidas na Lei nº 8.078, de 1990 – Código de Defesa do Consumidor – e normas e princípios gerais dos contratos.

**15. CLÁUSULA DÉCIMA QUITA – ALTERAÇÕES**

**15.0.** Eventuais alterações contratuais reger-se-ão pela disciplina dos arts. 124 e seguintes da Lei nº 14.133, de 2021.

**15.1.** O contratado é obrigado a aceitar, nas mesmas condições contratuais, os acréscimos ou supressões que se fizerem necessários, até o limite de 25% (vinte e cinco por cento) do valor inicial atualizado do contrato.

**15.2.** As alterações contratuais deverão ser promovidas mediante celebração de termo aditivo, submetido à prévia aprovação da consultoria jurídica do contratante, salvo nos casos de justificada necessidade de antecipação de seus efeitos, hipótese em que a formalização do aditivo deverá ocorrer no prazo máximo de 1 (um) mês (art. 132 da Lei nº 14.133, de 2021).

**15.3.** Registros que não caracterizam alteração do contrato podem ser realizados por simples apostila, dispensada a celebração de termo aditivo, na forma do art. 136 da Lei nº 14.133, de 2021.

*Estado do Maranhão*

**PREFEITURA MUNICIPAL DE FORTALEZA DOS NOGUEIRAS**

**CNPJ 06.080.394/0001-11**

**16. CLÁUSULA DÉCIMA SEXTA – PUBLICAÇÃO**

**16.0.** Incumbirá ao contratante divulgar o presente instrumento no Portal Nacional de Contratações Públicas (PNCP), na forma prevista no art. 94 da Lei 14.133, de 2021, bem como no respectivo sítio oficial do Município na Internet.

**17. CLÁUSULA DÉCIMA SÉTIMA – FORO (art. 92, §1º)**

**17.0.** Fica eleito o Foro da Comarca de Balsas - MA. para dirimir os litígios que decorrerem da execução deste Termo de Contrato que não puderem ser compostos pela conciliação, conforme art. 92, §1º, da Lei nº 14.133/21.

[Local], [dia] de [mês] de [ano].

\_\_\_\_\_  
Representante legal do CONTRATANTE

\_\_\_\_\_  
Representante legal do CONTRATADO

TESTEMUNHAS:

1. \_\_\_\_\_
2. \_\_\_\_\_



PREFEITURA  
**FORTALEZA**  
DOS NOGUEIRAS  
TRABALHO E RENOVÇÃO



*Estado do Maranhão*

**PREFEITURA MUNICIPAL DE FORTALEZA DOS NOGUEIRAS**  
**CNPJ 06.080.394/0001-11**

**ANEXO III**

**PROJETO BÁSICO**



PREFEITURA

**FORTALEZA  
DOS NOGUEIRAS**

TRABALHO E RENOVACÃO

## **PROJETO BÁSICO**

**EXECUÇÃO DE PAVIMENTAÇÃO EM BLOQUETE SEXTAVADO**

**FORTALEZA DOS NOGUEIRAS – MA**

**FORTALEZA DOS NOGUEIRAS – MA**

**JANEIRO DE 2026**

## **SUMÁRIO**

1. Apresentação
2. Dados da Entidade
3. Justificativa
4. Localização da obra
5. Custo da obra
6. Prazo de execução
7. Generalidades
8. Anexos
  - Orçamento Cronograma Físico-Financeiro e Memorial de Cálculo
  - Plantas
  - Especificações Técnicas
9. Relatório Fotográfico
10. ART de elaboração de projeto e orçamento

## 1. APRESENTAÇÃO

A Prefeitura Municipal de Fortaleza dos Nogueiras - MA apresenta o Projeto Básico para a implantação da pavimentação em blocos sextavado, na Avenida 05, Avenida 02 e Travessia 1 – av. 02.

## 2. DADOS DA ENTIDADE

Órgão Proponente: Prefeitura Municipal de Fortaleza dos Nogueiras-MA.

CNPJ: 06.080.394/0001-11

END: Av. Bonifácio Pinto Costa, N° 359 ,Centro - Fortaleza dos Nogueiras-MA.

## 3. JUSTIFICATIVA

A execução dessas obras encontra justificativa consistente na necessidade premente de ser criada a infraestrutura básica no **Município de Fortaleza dos Nogueiras – MA**. O objetivo é tornar a cidade melhor estruturada e organizada, proporcionando às famílias qualidade de vida. No caso presente as áreas são carentes de infraestrutura e a assistência técnica e social, pois não há nenhum tipo de revestimento nas ruas indicadas no projeto. Onde nos períodos chuvosos há o surgimento de buracos e lama, dificultando a locomoção das famílias que ali vivem. Deve-se observar que a execução dessas obras, irão apresentar um ótimo retorno a população local.

## 4. LOCALIZAÇÃO DAS OBRA

*As obras serão executadas na sede.*

**TRECHO 01:** Avenida 05 – 105,00 m

**TRECHO 02:** Avenida 02 – 135,00 m

**TRECHO 03:** Travessia 1 – av. 02 – 100,00 m

**Extensão Total: 340,00 Metros / 0,340 km**

Na sede do município de **Fortaleza dos Nogueiras - MA**.

## 5. CUSTO DAS OBRAS E QUANTIDADE DE FAMÍLIAS BENEFICIADAS

O presente projeto básico foi estimado no montante de:

**R\$ 520.000,00** (Quinhentos e vinte mil reais)

## **6. PRAZO DE EXECUÇÃO DAS OBRAS**

Para a realização completa das obras objeto deste Projeto Básico, estima-se o prazo de execução em 90 (noventa) dias corridos. O prazo de vigência será o prazo de execução adicionado em mais 45 (quarenta e cinco) dias corridos para realização dos procedimentos licitatórios, que serão contados a partir da publicação do Termo de Convênio.

## **7. GENERALIDADES**

**DISPOSIÇÕES GERAIS** - A mão de obra será de primeira qualidade, o acabamento esmerado e de inteiro acordo com as especificações abaixo. Ficará a critério da Fiscalização impugnar qualquer trabalho executado que não obedeça rigorosamente às condições contratuais.

**ASSISTÊNCIA TÉCNICA** - Para perfeita execução e completo acabamento das obras e serviços, a Empreiteira, obriga-se a manter sob sua responsabilidade, no canteiro de obras, pessoal especializado, para dar assistência técnica e administrativa ao andamento conveniente dos trabalhos.

**EQUIPAMENTOS** - Deverá a Empreiteira, fornecer o equipamento mecânico e ferramental necessário, contratar mão-de-obra adequada, obter os materiais necessários em quantidades suficientes para a conclusão das obras no prazo fixado.

**LICENÇAS E TAXAS** - A Empreiteira obrigam-se a obter todas as licenças necessárias aos serviços, observar os regulamentos e posturas referentes à obra, atender ao pagamento de seguros pessoal, despesas decorrentes de leis trabalhistas e impostos que digam diretamente respeito à obra.

**ORIENTAÇÃO GERAL E FISCALIZAÇÃO** – A Secretaria Municipal de obras ou outro representante designado para esse fim pela própria Prefeitura manterá os prepostos seus devidamente credenciados junto a Empreiteira, com a autoridade para exercer em seu nome, toda e qualquer ação de orientação das obras e serviços de construção.

**RESPONSABILIDADE E GARANTIA** – O Construtor, assumirá integral responsabilidade pela boa execução e eficiência dos serviços que efetuar, bem como pelos danos

decorrentes da realização dos trabalhos.



PREFEITURA  
**FORTALEZA**  
**DOS NOGUEIRAS**  
TRABALHO E RENOVÇÃO

## ORÇAMENTO, CRONOGRAMA FÍSICO-FINANCEIRO E MEMORIAL DE CÁLCULO



PREFEITURA  
**FORTALEZA**  
**DOS NOGUEIRAS**  
TRABALHO E RENOVACÃO

## **PLANTAS**

**EXECUÇÃO DE PAVIMENTAÇÃO EM BLOQUETE SEXTAVADO**



## **ESPECIFICAÇÕES TÉCNICAS**

### **EXECUÇÃO DE PAVIMENTAÇÃO EM BLOQUETE SEXTAVADO**

## 1. INTRODUÇÃO

Especificação técnicas para a execução de pavimentação em blocos sextavado, situada no município de Fortaleza dos Nogueiras – MA.

## 2. SERVIÇOS PRELIMINARES

### 2.1 Placa de obra

Deverá ser providenciada a placa de identificação da obra conforme Figura 1, em chapa de aço galvanizado, nas dimensões de 3,00 x 2,0 m, constando verba de repasse, nome da obra, responsável técnico pela execução da obra, instalação ou serviço, de acordo com o seu registro no Conselho Regional, atividades específicas pelas quais o profissional é responsável, título, número da carteira profissional e região do registro do profissional, nome da empresa executora da obra, de acordo com o seu registro no Conselho Regional de Engenharia e Agronomia – CREA.



**Figura 1** – Placa de obra modelo CEF

As placas deverão ser confeccionadas de acordo com cores, medidas, proporções e demais orientações contidas no manual CEF. Elas deverão ser confeccionadas em chapas planas, metálicas, galvanizadas, ou de madeira compensada impermeabilizada, em material resistente às intempéries. As

informações deverão estar em material plástico (poliestireno), para fixação ou adesivação nas placas. Quando isso não for possível, as informações deverão ser pintadas a óleo ou esmalte. Dá-se preferência ao material plástico, pela sua durabilidade e qualidade.

As placas deverão ser afixadas em local visível, preferencialmente no acesso principal do empreendimento ou voltadas para a via que favoreça a melhor visualização. Recomenda-se que as placas sejam mantidas em bom estado de conservação, inclusive quanto à integridade do padrão das cores, durante todo o período de execução das obras.

### ***Equipamentos e materiais***

Será confeccionada a placa da Obra, conforme padrão do CEF. O material a ser utilizado na confecção será:

- Placa: (3,00x2,00) m = 6,00 m<sup>2</sup>
- Placa em folha de zinco de 2,50mm
- Apoio: peça em madeira 3"x6" de lei do tipo jatobá com 3,00m de altura.
- Contraventamento: sarrafo de madeira de 1"x4" com comprimento de 3,20m
- Todas as peças serão fixadas com pregos 2 ½ x 1 ½ x 13.

A placa deverá ser instalada em local de fácil visibilidade.

### ***Crítérios de medição e aceite***

Será feita por metros quadrados referente a área da placa, levando-se em consideração o comprimento e a altura da placa que está sendo trabalhada.

### ***Metodologia de execução***

- Deverão ser confeccionadas de acordo com cores, medidas, proporções e demais orientações contidas no manual da CEF.
- Deverão ser confeccionadas em chapas planas, metálicas, galvanizadas, ou de madeira compensada impermeabilizada, em material resistente às intempéries.
- As informações deverão estar em material plástico (poliestireno), para fixação ou adesivação nas placas. Quando isso não for possível, as informações deverão ser pintadas a óleo ou esmalte. Dá-se preferência ao material plástico, pela sua durabilidade e qualidade.
- As placas deverão ser afixadas em local visível, de preferência no acesso principal do empreendimento ou voltadas para a via que favoreça a melhor visualização.

- Recomenda-se que as placas sejam mantidas em bom estado de conservação, inclusive quanto à integridade do padrão das cores, durante todo o período de execução das obras.

## 2.2 ADMINISTRAÇÃO LOCAL DA OBRA

A obra será localmente administrada por um profissional responsável técnico legalmente habilitado da Contratada, que deverá estar presente em todas as fases de execução dos serviços e representará a Contratada junto à Fiscalização. A função deste profissional deverá constar da ART respectiva. Este "profissional residente" será um ENGENHEIRO CIVIL comprovadamente versado na execução de obras similares, especialidade em execução/reforma/adequação de prédios, devendo permanecer na obra em turno integral. A Fiscalização poderá exigir da Contratada a substituição de qualquer profissional do canteiro de obras desde que verificada sua incompetência para a execução das tarefas propostas bem como apresentar hábitos de conduta nocivos à boa administração do canteiro de obras.

A Contratada manterá um ENGENHEIRO CIVIL e um ENCARREGADO em obra, que deverá estar sempre presente para prestar quaisquer esclarecimentos necessários à Fiscalização, além de acompanhar prioritariamente o Fiscal Responsável em todas as visitas realizadas.

### ***Metodologia de execução***

- Caberá ao engenheiro auxiliar da obra a compatibilização dos projetos e obra, esclarecendo as divergências e quando necessário, averiguar o uso adequado de equipamentos mínimos de segurança para cada atividade, de acordo com as normas de segurança vigentes.
- Todas as soluções necessárias deverão ser comunicadas à fiscalização da Contratante, sempre mediante aprovação.
- É importante também observar que a administração local depende da estrutura organizacional que o construtor vier a montar para a condução de cada obra e de sua respectiva lotação de pessoal. Não existe modelo rígido para esta estrutura, mas deve-se observar a legislação profissional do Sistema Confea e as normas relativas à higiene e segurança do trabalho.
- As peculiaridades inerentes a cada obra determinarão a estrutura organizacional necessária para bem administrá-la. A concepção dessa organização, bem como da

lotação em termos de recursos humanos requeridos, é tarefa de planejamento, específica do executor da obra.

### **3. TERRAPLENAGEM E REGULARIZAÇÃO**

Os trabalhos de regularização e a compactação têm como objetivo a preparação da plataforma para receber a pavimentação, conforme definido em projeto (memória de cálculo).

#### **3.1 regularização e compactação de subleito**

##### ***Itens e suas características***

- Servente: empregado que auxilia os operários dos equipamentos na execução do serviço.
- Motoniveladora: equipamento utilizado para nivelar e regularizar o subleito.
- Caminhão pipa: equipamento utilizado para umidificar o solo, visando atender a umidade ótima para a compactação.
- Rolo pé de carneiro: equipamento utilizado para compactar o subleito.

##### ***Equipamentos***

- Motoniveladora;
- Caminhão pipa 10.000 l trucado, inclusive tanque de aço para transporte de água.
- Rolo compactador vibratório pé de carneiro para solos.

##### ***Critérios para quantificação dos serviços***

- Utilizar a área geométrica, em metros quadrados, de subleito a receber regularização e compactação.

##### ***Execução***

- O subleito sobre o qual irá se executar a regularização e compactação deve estar totalmente limpo, sem excessos de umidade e com todas as operações de terraplenagem.
- A motoniveladora realiza a regularização e nivelamento do subleito.
- Caso o teor de umidade se apresente abaixo do limite especificado em projeto, procede-se com o umedecimento da camada através do caminhão pipa.
- Com o material dentro do teor de umidade especificado em projeto, executa-se a compactação da camada utilizando-se o rolo compactador pé de carneiro, na quantidade de fchas prevista em projeto, a fim de atender as exigências de compactação.

### **3.2 Limpeza mecanizada de camada vegetal, vegetação e pequenas árvores (diâmetro de tronco menor que 0,20 m), com trator de esteiras.**

A operação de desmatamento e limpeza deverá ser iniciada nos trechos locados e autorizados pela Fiscalização e serão realizados por meio de trator de esteiras e demais equipamentos apropriados com os devidos acessórios, visando garantir perfeita execução técnica nos padrões estabelecidos, inclusive no que diz respeito à segurança de seus operadores.

Constituem-se como alvo desta operação todas as árvores e arbustos existentes na lateral da plataforma, com largura de 1,00 metro para cada lado, cujo material expurgado deverá ser enleirado nas laterais da área trabalhada, de maneira que não prejudique a drenagem natural e nenhum outro curso hídrico.

Nenhum movimento de terraplenagem poderá ser iniciado sem que a Fiscalização tenha dado como concluído no trecho, o serviço de desmatamento e limpeza.

#### ***Medição***

- Os serviços de desmatamento e destocamento de cerrado (árvores de diâmetro de até 0,15 m), de mata (árvores de diâmetro acima de 0,15 m) e de limpeza, serão medidos em função da área efetivamente trabalhada em m<sup>2</sup> (metros quadrados), obedecendo às condições conveniadas ou contratadas, de conformidade com a planilha de preços unitários.

- Os bota-foras correspondentes ao desmatamento, destocamento e limpeza não serão considerados para fins de medição.

#### ***Equipamentos***

As operações serão executadas utilizando-se equipamentos adequados, complementados com o emprego de serviço manual. A escolha do equipamento se fará em função da densidade e do tipo de vegetação local e dos prazos exigidos para a execução da obra.

No que couber, serão utilizados os equipamentos:

- a) Trator de esteira com lâmina;
- b) Motosserras;
- c) Caminhão basculante;
- d) Serra circular;
- e) Ferramentas manuais, etc.

## 4.0 PAVIMENTAÇÃO

### 4.1 Execução de pavimento em piso intertravado, com bloco sextavado de 25 x 25 cm, espessura 8 cm.

Os blocos pré-moldados (intertravados) deverão ser fornecidos no formato sextavado em concreto maciço, nas dimensões 25 cm no comprimento e 08 cm de altura.

**Figura 2 – Blocos Sextavado**



Fonte: Google

- **Pavimentação em piso intertravados**
- **Pavimentação em blocos de concreto sextavado**

Trata-se da execução ou recomposição de pavimento, do tipo articulado, adequado para estacionamentos, vias de tráfego leve e preferencialmente urbanos, constituído por paralelepípedos graníticos ou peças pré-moldadas de concreto, colocadas justapostas, rejuntadas com calda ou argamassa de cimento.

- **Material**

- Areia Média ou Grossa

A areia com essa granulometria será destinada à execução do colchão para apoio dos paralelepípedos e das peças pré-moldadas de concreto.

- Paralelepípedos

Prismas graníticos em formato de paralelepípedo regular.

- Peças Pré-moldadas de Concreto

As peças pré-moldadas de concreto deverão atender às exigências

da norma ABNT 9781, devendo ter formato geométrico regular (SEXTAVADO) de 25 x 25 cm e espessuras de 8 cm nas vias.

- **Execução de camada ou colchão de areia**

Consiste no espalhamento de uma camada de areia média ou grossa, sobre base ou sub-base existentes. Suas principais funções são permitir um adequado nivelamento do pavimento que será executado e distribuir uniformemente os esforços transmitidos à camada subjacente. A espessura do colchão variará de 5 a 10 cm, sendo prevista em projeto conforme as características de utilização da via.

Areia grossa, definida pela TE-1/1.965 da ABNT, é aquela cujos grãos têm diâmetro máximo compreendido entre 2,00 e 4,80 mm.

- **Distribuição dos blocos de concreto sextavados**

Os blocos o deverão ser empilhados, de preferência, à margem da pista.

Não sendo possível utilizar as áreas laterais para depósito, serão empilhados na própria pista, tendo-se o cuidado de deixar livres as faixas destinadas à colocação das linhas de referência para o assentamento.

- **Assentamento**

Os blocos de concreto sextavados deverão ser assentados em fiadas, perpendiculares ao eixo da via, ficando a maior dimensão na direção da fiada, ou de acordo com o projeto.

O acabamento deverá estar de acordo com as tolerâncias estabelecidas no projeto.

As faces mais uniformes dos blocos de concreto sextavados deverão ficar voltadas para cima. Caso o projeto seja omissivo, deverão ser observados os seguintes procedimentos:

- **Rejuntamento com areia média para pavimentação em blocos de concreto.**

O pavimento com paralelepípedo ou com pré-moldados de concreto poderá ser rejuntado com pedriscos cobertos por cimento nos últimos 3 ou 4 cm superiores das juntas.

Após o assentamento dos paralelepípedos ou peças sobre colchão

de areia, deverá ser espalhada uma camada de pedrisco, em quantidade suficiente para preencher parcialmente as juntas, deixando livre o espaço para colocação do rejuntamento.

## **5.0 Execução de passeio (calçada) ou piso de concreto com concreto moldado in loco, usinado, acabamento convencional, armado e espessura 8 cm.**

### ***Itens e suas características***

- Pedreiro: profissional que executa as atividades necessárias para execução do passeio tais como: lançamento, adensamento e desempeno do concreto.
- Carpinteiro: profissional que instala e remove as formas utilizadas para a concretagem dos passeios. - Servente: profissional que auxilia o pedreiro nas atividades necessárias para execução do passeio.
- Concreto: utilizado para moldar o passeio conforme projeto.
- Madeira: utilizada como fôrma para conter o concreto.

### ***Critérios para quantificação dos serviços***

- Utilizar o volume total, em metros cúbicos, de passeios que utilizam concreto usinado e sem uso de armaduras.

### ***Execução***

- Sobre a camada granular devidamente nivelada e regularizada, montam-se as fôrmas que servem para conter e dar forma ao concreto a ser lançado;
- Finalizada a etapa anterior é feito o lançamento, espalhamento, sarrafeamento e desempeno do concreto;
- Para aumentar a rugosidade do pavimento, fazer uma textura superficial por meio de vassouras, aplicadas transversalmente ao eixo da pista com o concreto ainda fresco.
- Por último, são feitas as juntas de dilatação.

## **6.0 DRENAGEM**

### **6.1 Guia (meio-fio) e sarjeta de concreto moldada in loco.**

- **Meio-fio (guia) de concreto pré-moldado, dimensões 100x15x13x30cm.**
- **Sarjeta de concreto feito em obra com dimensões de 30x10cm.**

O meio-fio, é um elemento pré-moldado em concreto destinado a separar

a faixa de pavimentação da faixa de passeio.

Os meios-fios, as sarjetas e os sarjetões são assentados sobre um lastro de concreto de acordo com especificações de projeto.

A sarjeta será de concreto feito em obra com betoneira, a sua principal característica é o escoamento de algumas pluviais. A resistência característica do concreto de no mínimo 20 MPA.

### **Materiais**

O concreto utilizado nas sarjetas e sarjetões devem atender as NBR 6118(1), NBR 12654(2) e NBR 12655(3). O concreto deve ser dosado racionalmente e deve possuir as seguintes resistências características:

- meios-fios pré-moldados, moldados no local: fck 20 MPa;

- **Equipamentos**

Antes do início dos serviços, todo equipamento deve ser inspecionado e aprovado pela fiscalização

Os equipamentos básicos necessários aos serviços de assentamento de meios-fios e execução de sarjetas e sarjetões compreendem:

- caminhão basculante;
- caminhão de carroceria fixa;
- betoneira ou caminhão-betoneira;
- pá-carregadeira;
- compactador portátil, manual ou mecânico; - ferramentas manuais, pá, enxada etc.

- **Execução**

- Os meios-fios devem obedecer às dimensões representadas no projeto e orçamento; Os meios-fios devem ser executados em peças de 1,00 m de comprimento, as quais devem ser vibradas até seu completo adensamento e, devidamente curadas antes de sua aplicação.
- Seu comprimento deve ser reduzido para a execução de segmentos em curva.
- O concreto empregado na moldagem dos meios-fios, sarjetas e sarjetões devem possuir resistência mínima de 20 MPa no ensaio de compressão simples, aos 28 dias de idade.

- As formas para a execução dos meios-fios devem ser metálicas, ou de madeira revestida, que permita acabamento semelhante àquele obtido com o uso de formas metálicas.
- Para o assentamento dos meios-fios, o terreno de fundação deve estar com sua superfície devidamente regularizada, de acordo com a seção transversal do projeto, apresentando-se liso e isento de partículas soltas ou sulcadas e, não deve apresentar solos turfosos, micáceos ou que contenham substâncias orgânicas. Devem estar, também, sem quaisquer de infiltrações d'água ou umidade excessiva.
- Para efeito de compactação, o solo deve estar no intervalo de mais ou menos 1,5% em torno da umidade ótima de compactação, referente ao ensaio de Proctor Normal.
- Não é permitida a execução dos serviços durante dias de chuva.
- Após a compactação, deve-se umedecer ligeiramente o terreno de fundação para o lançamento do lastro.
- O assentamento dos meios-fios deve ser feito antes de decorrida uma hora do lançamento do concreto da base. As peças devem ser escoradas, nas juntas, por meio de bolas de concreto com a mesma resistência da base.
- Depois de alinhados os meios-fios, deve ser feita a moldagem das sarjetas, utilizando-se concreto com plasticidade e umidade compatível com seu lançamento nas formas, sem deixar buracos ou ninhos.

## **7.0 ACESSIBILIDADE**

### **7.1 Rampa padrão para acesso de deficientes a passeio público, em concreto simples Fck=25MPa, despolada, pintada em novacor, 02 demãos e piso tátil de alerta/direcional.**

Será executado rampa de acesso, conforme projeto, e ao longo da rampa será fixado o piso tátil em borracha. Deve seguir corretamente à norma ABNT-9050, para uma orientação eficiente, respeitando os padrões de medidas, textura adequada para cada situação, além de dever possuir cores contrastantes para o caso de pessoas com baixa visão. Formado por relevos em forma de risco vertical, esse tipo de piso para deficiente visual, ajuda na orientação a respeito do sentido pelo qual ele deva seguir dentro de determinado local, como filas, por exemplo. Sua instalação deve sempre seguir o padrão

de linhas verticais.

## **7.2 piso tátil direcional e/ou alerta, em borracha, p/deficientes visuais, dimensões 25x25cm, aplicado, rejuntado**

O piso tátil deverá ser confeccionado com dimensões de 25X25CM e espessura igual a 5 centímetros. Deverão ser de borracha, de forma que seja garantido que tenha a resistência necessária para este uso. O piso tátil deverá ser confeccionado na cor preta, ou outra cor que contraste com o piso adjacente, tanto o piso de direcionamento quanto o piso de alerta.

**Material:** Borracha macia, atóxica.

**Tipo:** Placa Modelo: Alerta ou direcional.

**Cor:** Preto ou outra cor que contraste com o piso adjacente.

**Dimensões:** 25,0 x 25,0 cm.

**Espessura:** 5mm.

**Textura e desenho:** conforme NBR 9.050/2004 – sinalização podo tátil de Alerta ou direcional.

**Aplicação:** colado com cola de contato para borracha, conforme especificação do fabricante.

## **8.0 SINALIZAÇÃO VIÁRIA**

### **7.1 – Fornecimento e aplicação de placa metálica de identificação de rua, no início e no fim do trecho de cada rua sob intervenção (25 x 45cm) (Sinalização Vertical)**

Os serviços de Fornecimento e aplicação de placa metálica de identificação de rua, no início e no fim do trecho de cada rua sob intervenção (Sinalização Vertical) são para orientar os usuários da via, com a finalidade de otimizar a operação da mesma, tornando-a mais segura. Serão construídas Placas em chapa de aço carbono (fina frio) de 0,90 mm, de 0,25x0,45 cm, conforme projeto e aprovação do setor municipal competente (referendados pelas especificações e as normas do DENATRAN e do CONTRAN), tratadas em imersão de anti-ferrugem (decapante), aparelhadas em óxido primer e pintada face e fundo com esmalte sintético automotivo extra brilhante com legendas (letras, tarjas e símbolos) em silk-scremvinílica fosca. Todas as placas levarão parafusos tipo francês de ¼ x 3½ com porcas e arruelas galvanizadas e barrotes de 6cm x 6cm de espessura por 3,5m de altura em madeiras mistas, aparelhadas e pintadas

com tinta para demarcação viária na cor branca, possuindo duas aletas antigiro para fixação no solo.



PREFEITURA  
**FORTALEZA**  
DOS NOGUEIRAS  
TRABALHO E RENOVACÃO

## **RELATÓRIO FOTOGRÁFICO**

### **PAVIMENTAÇÃO EM BLOQUETE SEXTAVADO**

### Imagem 01 – Avenida 05



Fonte: Autor do Projeto

### Imagem 02 – Avenida 05



Fonte: Autor do projeto

### Imagem 03 – Avenida 02



Fonte: Autor do projeto

### Imagem 04 – Avenida 02



Fonte: Autor do projeto

**Imagem 05 – Travessia 1 – av. 02**

Fonte: Autor do Projeto



Fonte: Autor do Projeto

**Imagem 06 – Travessia 1 – av. 02**

WILTON CARDOSO DA SILVA  
JORGE:60628481306  
06

Assinado de forma digital por WILTON CARDOSO DA SILVA  
JORGE:60628481306  
Dados: 2026.01.26 11:03:11 -03'00'



Fonte: Autor do Projeto



**PO - PLANILHA ORÇAMENTÁRIA**  
Orçamento Base para Licitação - OGU

Grau de Sigilo  
**#PUBLICO**

<b>Nº OPERAÇÃO</b> 000000	<b>Nº TransfereGOV</b> 981029/2025	<b>PROPONENTE / TOMADOR</b> PREFEITURA DE FORTALEZA DOS NOGUEIRAS/MA	<b>APELIDO DO EMPREENDIMENTO</b> EXECUÇÃO DE PAVIMENTAÇÃO EM BLOQUETE SEXTAVADO NO MUNICIPIO DE			
<b>LOCALIDADE SINAPI</b> SAO LUIS	<b>DATA BASE</b> 11-25 (DES.)	<b>DESCRIÇÃO DO LOTE</b> EXECUÇÃO DE PAVIMENTAÇÃO EM BLOQUETE SEXTAVADO NO	<b>MUNICÍPIO / UF</b> FORTALEZA DOS NOGUEIRAS/MA	<b>BDI 1</b> 24,88%	<b>BDI 2</b> 0,00%	<b>BDI 3</b> 0,00%

Item	Fonte	Código	Descrição	Unidade	Quantidade	Custo Unitário (sem BDI) (R\$)	BDI (%)	Preço Unitário (com BDI) (R\$)	Preço Total (R\$)	
<b>EXECUÇÃO DE PAVIMENTAÇÃO EM BLOQUETE SEXTAVADO NO MUNICIPIO DE FORTALEZA DOS NOGUEIRAS/MA</b>									<b>520.000,00</b>	
<b>1.</b>			<b>PAVIMENTAÇÃO EM BLOQUETE SEXTAVADO</b>					-	<b>520.000,00</b>	
<b>1.1.</b>			<b>SERVIÇOS PRELIMINARES</b>					-	<b>3.507,96</b>	
1.1.1.	SINAPI	103689	FORNECIMENTO E INSTALAÇÃO DE PLACA DE OBRA COM CHAPA GALVANIZADA E ESTRUTURA DE MADEIRA. AF_03/2022 PS	M2	6,00	468,18	BDI 1	584,66	3.507,96	RA
<b>1.2.</b>			<b>ADMINISTRAÇÃO LOCAL DA OBRA</b>					-	<b>16.932,42</b>	
1.2.1.	Composição	05	ADMINISTRAÇÃO LOCAL	MÊS	3,00	4.519,65	BDI 1	5.644,14	16.932,42	RA
<b>1.3.</b>			<b>TERRAPLENAGEM E REGULARIZAÇÃO</b>					-	<b>13.438,51</b>	
1.3.1.	SINAPI	100576	REGULARIZAÇÃO E COMPACTAÇÃO DE SUBLEITO DE SOLO PREDOMINANTEMENTE ARGILOSO, PARA OBRAS DE CONSTRUÇÃO DE PAVIMENTOS. AF_09/2024	M2	3.162,00	2,75	BDI 1	3,43	10.845,67	RA
1.3.2.	SINAPI	98525	LIMPEZA MECANIZADA DE CAMADA VEGETAL, VEGETAÇÃO E PEQUENAS ÁRVORES (DIÂMETRO DE TRONCO MENOR QUE 0,20 M), COM TRATOR DE ESTEIRAS. AF_03/2024	M2	3.162,00	0,66	BDI 1	0,82	2.592,84	RA
<b>1.4.</b>			<b>PAVIMENTAÇÃO</b>					-	<b>246.085,20</b>	
1.4.1.	SINAPI	92394	EXECUÇÃO DE PAVIMENTO EM PISO INTERTRAVADO, COM BLOCO SEXTAVADO DE 25 X 25 CM, ESPESSURA 8 CM. AF_10/2022	M2	2.040,00	96,60	BDI 1	120,63	246.085,20	RA
<b>1.5.</b>			<b>PASSEIO - CALÇADA</b>					-	<b>102.938,40</b>	
1.5.1.	SINAPI	94994	EXECUÇÃO DE PASSEIO (CALÇADA) OU PISO DE CONCRETO COM CONCRETO MOLDADO IN LOCO, FEITO EM OBRA, ACABAMENTO CONVENCIONAL, ESPESSURA 8 CM, ARMADO. AF_08/2022	M2	816,00	101,02	BDI 1	126,15	102.938,40	RA
<b>1.6.</b>			<b>DRENAGEM</b>					-	<b>81.423,20</b>	
1.6.1.	SINAPI	94273	ASSENTAMENTO DE GUIA (MEIO-FIO) EM TRECHO RETO, CONFECCIONADA EM CONCRETO PRÉ-FABRICADO, DIMENSÕES 100X15X13X30 CM (COMPRIMENTO X BASE INFERIOR X BASE SUPERIOR X ALTURA). AF_01/2024	M	680,00	56,75	BDI 1	70,87	48.191,60	RA
1.6.2.	SINAPI	94287	EXECUÇÃO DE SARJETA DE CONCRETO USINADO, MOLDADA IN LOCO EM TRECHO RETO, 30 CM BASE X 10 CM ALTURA. AF_01/2024	M	680,00	39,13	BDI 1	48,87	33.231,60	RA
<b>1.7.</b>			<b>ACESSIBILIDADE</b>					-	<b>52.206,67</b>	
1.7.1.	Composição	01	Rampa padrão para acesso de deficientes a passeio público, em concreto simples Fck=25MPa, desempolada, pintada em novacor, 02 demãos e piso tátil de alerta/direcional.	UN	12,00	299,35	BDI 1	373,83	4.485,96	RA
1.7.2.	Composição	02	PISO TÁTIL DIRECIONAL E/OU ALERTA, EM BORRACHA, P/DEFICIENTES VISUAIS, DIMENSÕES 25X25CM, APLICADO, REJUNTADO	M2	170,00	224,78	BDI 1	280,71	47.720,71	RA
<b>1.8.</b>			<b>SINALIZAÇÃO VIÁRIA</b>					-	<b>3.467,64</b>	
1.8.1.	Composição	03	Fornecimento e aplicação de placa metálica de identificação de rua, no inicio e no fim do trecho de cada rua sob intervenção (25x45)cm	UN	12,00	231,40	BDI 1	288,97	3.467,64	RA

RECURSO

↓

Encargos sociais:

Para elaboração deste orçamento, foram utilizados os encargos sociais do SINAPI para a Unidade da Federação indicada.



**PO - PLANILHA ORÇAMENTÁRIA**  
Orçamento Base para Licitação - OGU

Grau de Sigilo  
**#PUBLICO**

<b>Nº OPERAÇÃO</b> 000000	<b>Nº TransfereGOV</b> 981029/2025	<b>PROPONENTE / TOMADOR</b> PREFEITURA DE FORTALEZA DOS NOGUEIRAS/MA	<b>APELIDO DO EMPREENDIMENTO</b> EXECUÇÃO DE PAVIMENTAÇÃO EM BLOQUETE SEXTAVADO NO MUNICIPIO DE			
<b>LOCALIDADE SINAPI</b> SAO LUIS	<b>DATA BASE</b> 11-25 (DES.)	<b>DESCRIÇÃO DO LOTE</b> EXECUÇÃO DE PAVIMENTAÇÃO EM BLOQUETE SEXTAVADO NO	<b>MUNICÍPIO / UF</b> FORTALEZA DOS NOGUEIRAS/MA	<b>BDI 1</b> 24,88%	<b>BDI 2</b> 0,00%	<b>BDI 3</b> 0,00%

Item	Fonte	Código	Descrição	Unidade	Quantidade	Custo Unitário (sem BDI) (R\$)	BDI (%)	Preço Unitário (com BDI) (R\$)	Preço Total (R\$)
<b>EXECUÇÃO DE PAVIMENTAÇÃO EM BLOQUETE SEXTAVADO NO MUNICIPIO DE FORTALEZA DOS NOGUEIRAS/MA</b>									<b>520.000,00</b>
Observações:									

**Foi considerado arredondamento de duas casas decimais para Quantidade; Custo Unitário; BDI; Preço Unitário; Preço Total.**

Siglas da Composição do Investimento: RA - Rateio proporcional entre Repasse e Contrapartida; RP - 100% Repasse; CP - 100% Contrapartida; OU - 100% Outros.

FORTALEZA DOS NOGUEIRAS/MA  
**Local**

terça-feira, 27 de janeiro de 2026  
**Data**

Responsável Técnico  
**Nome:** WILTON CARDOSO DA SILVA JORGE  
**CREA/CAU:** 1118048091MA  
**ART/RRT:** 00

WILTON CARDOSO  
DA SILVA  
JORGE:6062848130  
6

Assinado de forma digital  
por WILTON CARDOSO DA  
SILVA JORGE:60628481306  
Dados: 2026.01.27  
09:49:25 -03'00'

RECURSO





**PLQ - PLANILHA DE LEVANTAMENTO DE QUANTIDADES**  
Memória de Cálculo - OGU

Grau de Sigilo  
**#PUBLICO**

<b>APELIDO DO EMPREENDIMENTO</b> EXECUÇÃO DE PAVIMENTAÇÃO EM BLOQUETE SEXTAVADO NO MUNICÍPIO DE	<b>Nº TransfereGOV</b> 981029/2025	<b>Nº OPERAÇÃO</b> 000000
--	---------------------------------------	------------------------------

<b>PROPONENTE / TOMADOR</b> PREFEITURA DE FORTALEZA DOS NOGUEIRAS/MA
---

Item	Descrição	Unidade	Quantidade	Memória de Cálculo
<b>EXECUÇÃO DE PAVIMENTAÇÃO EM BLOQUETE SEXTAVADO NO MUNICÍPIO DE FORTALEZA DOS NOGUEIRAS/MA</b>				
1.	<b>PAVIMENTAÇÃO EM BLOQUETE SEXTAVADO</b>		-	
1.1.	SERVIÇOS PRELIMINARES		-	
1.1.1.	FORNECIMENTO E INSTALAÇÃO DE PLACA DE OBRA COM CHAPA GALVANIZADA E ESTRUTURA DE MADEIRA. AF_03/2022_PS	M2	6,00	PLACA 3M X 2M
1.2.	ADMINISTRAÇÃO LOCAL DA OBRA		-	
1.2.1.	ADMINISTRAÇÃO LOCAL	MÊS	3,00	3 MESES
1.3.	TERRAPLENAGEM E REGULARIZAÇÃO		-	
1.3.1.	REGULARIZAÇÃO E COMPACTAÇÃO DE SUBLEITO DE SOLO PREDOMINANTEMENTE ARGILOSO, PARA OBRAS DE CONSTRUÇÃO DE PAVIMENTOS. AF_09/2024	M2	3.162,00	= 340X 9,3
1.3.2.	LIMPEZA MECANIZADA DE CAMADA VEGETAL, VEGETAÇÃO E PEQUENAS ÁRVORES (DIÂMETRO DE TRONCO MENOR QUE 0,20 M), COM TRATOR DE ESTEIRAS. AF_03/2024	M2	3.162,00	= 340 X 9,3
1.4.	PAVIMENTAÇÃO		-	
1.4.1.	EXECUÇÃO DE PAVIMENTO EM PISO INTERTRAVADO, COM BLOCO SEXTAVADO DE 25 X 25 CM, ESPESSURA 8 CM. AF_10/2022	M2	2.040,00	340 X 6
1.5.	PASSEIO - CALÇADA		-	
1.5.1.	EXECUÇÃO DE PASSEIO (CALÇADA) OU PISO DE CONCRETO COM CONCRETO MOLDADO IN LOCO, FEITO EM OBRA, ACABAMENTO CONVENCIONAL, ESPESSURA 8 CM, ARMADO. AF_08/2022	M2	816,00	=340 X 2 X 1,20
1.6.	DRENAGEM		-	
1.6.1.	ASSENTAMENTO DE GUIA (MEIO-FIO) EM TRECHO RETO, CONFECCIONADA EM CONCRETO PRÉ-FABRICADO, DIMENSÕES 100X15X13X30 CM (COMPRIMENTO X BASE INFERIOR X BASE SUPERIOR X ALTURA). AF_01/2024	M	680,00	=340 X 2
1.6.2.	EXECUÇÃO DE SARJETA DE CONCRETO USINADO, MOLDADA IN LOCO EM TRECHO RETO, 30 CM BASE X 10 CM ALTURA. AF_01/2024	M	680,00	=340 X 2
1.7.	ACESSIBILIDADE		-	
1.7.1.	Rampa padrão para acesso de deficientes a passeio público, em concreto simples Fck=25MPa, despolpada, pintada em novacor, 02 demãos e piso tátil de alerta/direcional.	UN	12,00	RETIRADO DO PROJETO
1.7.2.	PISO TÁTIL DIRECIONAL E/OU ALERTA, EM BORRACHA, P/DEFICIENTES VISUAIS, DIMENSÕES 25X25CM, APLICADO, REJUNTADO	M2	170,00	=340 X 2 X 0,25
1.8.	SINALIZAÇÃO VIÁRIA		-	
1.8.1.	Fornecimento e aplicação de placa metálica de identificação de rua, no início e no fim do trecho de cada rua sob intervenção (25x45)cm	UN	12,00	RETIRADO DO PROJETO

FRENTES DE OBRA:

Agrupador de Eventos	FRENTE DE OBRA	
	1 AVENIDA 05	2 AVENIDA 02
<b>TOTAL FINANC. POR FRENTE (R\$):</b>	<b>161.252,27</b>	<b>205.749,51</b>
SERVIÇOS PRELIMINARES	6,00	
ADMINISTRAÇÃO LOCAL DA OBRA	0,58	1,40
TERRAPLENAGEM E REGULARIZAÇÃO	976,50	1.255,50
TERRAPLENAGEM E REGULARIZAÇÃO	976,50	1.255,50
PAVIMENTAÇÃO	630,00	810,00
PASSEIO - CALÇADA	252,00	324,00
DRENAGEM	210,00	270,00
DRENAGEM	210,00	270,00
ACESSIBILIDADE	4,00	4,00
ACESSIBILIDADE	52,50	67,50
SINALIZAÇÃO VIÁRIA	4,00	4,00

FORTALEZA DOS NOGUEIRAS/MA

**Local**

terça-feira, 27 de janeiro de 2026

**Data**

Responsável Técnico

**Nome: WILTON CARDOSO DA SILVA JORGE**

**CREA/CAU: 1118048091MA**

**ART/RRT: 00**



**PLQ - PLANILHA DE LEVANTAMENTO DE QUANTIDADES**  
Memória de Cálculo - OGU

Grau de Sigilo  
**#PUBLICO**

<b>APELIDO DO EMPREENDIMENTO</b> EXECUÇÃO DE PAVIMENTAÇÃO EM BLOQUETE SEXTAVADO NO MUNICÍPIO DE	<b>Nº TransfereGOV</b> 981029/2025	<b>Nº OPERAÇÃO</b> 000000	<b>PROPONENTE / TOMADOR</b> PREFEITURA DE FORTALEZA DOS NOGUEIRAS/MA
--	---------------------------------------	------------------------------	---

Item	Descrição	Unidade	Quantidade	TRAVESSA 1 DA AVENIDA 02	3	4								
<b>EXECUÇÃO DE PAVIMENTAÇÃO EM BLOQUETE SEXTAVADO NO MUNICÍPIO DE FORTALEZA DOS NOGUEIRAS/MA</b>				<b>152.998,22</b>										
1.	<b>PAVIMENTAÇÃO EM BLOQUETE SEXTAVADO</b>		-											
1.1.	SERVIÇOS PRELIMINARES		-											
1.1.1.	FORNECIMENTO E INSTALAÇÃO DE PLACA DE OBRA COM CHAPA GALVANIZADA E ESTRUTURA DE MADEIRA. AF_03/2022_PS	M2	6,00											
1.2.	ADMINISTRAÇÃO LOCAL DA OBRA		-											
1.2.1.	ADMINISTRAÇÃO LOCAL	MÊS	3,00	1,02										
1.3.	TERRAPLENAGEM E REGULARIZAÇÃO		-											
1.3.1.	REGULARIZAÇÃO E COMPACTAÇÃO DE SUBLEITO DE SOLO PREDOMINANTEMENTE ARGILOSO, PARA OBRAS DE CONSTRUÇÃO DE PAVIMENTOS. AF_09/2024	M2	3.162,00	930,00										
1.3.2.	LIMPEZA MECANIZADA DE CAMADA VEGETAL, VEGETAÇÃO E PEQUENAS ÁRVORES (DIÂMETRO DE TRONCO MENOR QUE 0,20 M), COM TRATOR DE ESTEIRAS. AF_03/2024	M2	3.162,00	930,00										
1.4.	PAVIMENTAÇÃO		-											
1.4.1.	EXECUÇÃO DE PAVIMENTO EM PISO INTERTRAVADO, COM BLOCO SEXTAVADO DE 25 X 25 CM, ESPESSURA 8 CM. AF_10/2022	M2	2.040,00	600,00										
1.5.	PASSEIO - CALÇADA		-											
1.5.1.	EXECUÇÃO DE PASSEIO (CALÇADA) OU PISO DE CONCRETO COM CONCRETO MOLDADO IN LOCO, FEITO EM OBRA, ACABAMENTO CONVENCIONAL, ESPESSURA 8 CM, ARMADO. AF_08/2022	M2	816,00	240,00										
1.6.	DRENAGEM		-											
1.6.1.	ASSENTAMENTO DE GUIA (MEIO-FIO) EM TRECHO RETO, CONFECCIONADA EM CONCRETO PRÉ-FABRICADO, DIMENSÕES 100X15X13X30 CM (COMPRIMENTO X BASE INFERIOR X BASE SUPERIOR X ALTURA). AF_01/2024	M	680,00	200,00										
1.6.2.	EXECUÇÃO DE SARJETA DE CONCRETO USINADO, MOLDADA IN LOCO EM TRECHO RETO, 30 CM BASE X 10 CM ALTURA. AF_01/2024	M	680,00	200,00										
1.7.	ACESSIBILIDADE		-											
1.7.1.	Rampa padrão para acesso de deficientes a passeio público, em concreto simples Fck=25MPa, despolada, pintada em novacor, 02 demãos e piso tátil de alerta/direcional.	UN	12,00	4,00										
1.7.2.	PISO TÁTIL DIRECIONAL E/OU ALERTA, EM BORRACHA, P/DEFICIENTES VISUAIS, DIMENSÕES 25X25CM, APLICADO, REJUNTADO	M2	170,00	50,00										
1.8.	SINALIZAÇÃO VIÁRIA		-											
1.8.1.	Fornecimento e aplicação de placa metálica de identificação de rua, no início e no fim do trecho de cada rua sob intervenção (25x45)cm	UN	12,00	4,00										

FORTALEZA DOS NOGUEIRAS/MA

**Local**

terça-feira, 27 de janeiro de 2026

**Data**

Responsável Técnico

Nome: **WILTON CARDOSO DA SILVA JORGE**

CREA/CAU: **1118048091MA**

ART/RRT: **00**





**PLQ - PLANILHA DE LEVANTAMENTO DE QUANTIDADES**  
Memória de Cálculo - OGU

Grau de Sigilo  
**#PUBLICO**

<b>APELIDO DO EMPREENDIMENTO</b> EXECUÇÃO DE PAVIMENTAÇÃO EM BLOQUETE SEXTAVADO NO MUNICÍPIO DE	<b>Nº TransfereGOV</b> 981029/2025	<b>Nº OPERAÇÃO</b> 000000	<b>PROPONENTE / TOMADOR</b> PREFEITURA DE FORTALEZA DOS NOGUEIRAS/MA
--	---------------------------------------	------------------------------	---

Item	Descrição	Unidade	Quantidade																
<b>EXECUÇÃO DE PAVIMENTAÇÃO EM BLOQUETE SEXTAVADO NO MUNICÍPIO DE FORTALEZA DOS NOGUEIRAS/MA</b>																			
1.	<b>PAVIMENTAÇÃO EM BLOQUETE SEXTAVADO</b>		-																
1.1.	SERVIÇOS PRELIMINARES		-																
1.1.1.	FORNECIMENTO E INSTALAÇÃO DE PLACA DE OBRA COM CHAPA GALVANIZADA E ESTRUTURA DE MADEIRA. AF_03/2022_PS	M2	6,00																
1.2.	ADMINISTRAÇÃO LOCAL DA OBRA		-																
1.2.1.	ADMINISTRAÇÃO LOCAL	MÊS	3,00																
1.3.	TERRAPLENAGEM E REGULARIZAÇÃO		-																
1.3.1.	REGULARIZAÇÃO E COMPACTAÇÃO DE SUBLEITO DE SOLO PREDOMINANTEMENTE ARGILOSO, PARA OBRAS DE CONSTRUÇÃO DE PAVIMENTOS. AF_09/2024	M2	3.162,00																
1.3.2.	LIMPEZA MECANIZADA DE CAMADA VEGETAL, VEGETAÇÃO E PEQUENAS ÁRVORES (DIÂMETRO DE TRONCO MENOR QUE 0,20 M), COM TRATOR DE ESTEIRAS. AF_03/2024	M2	3.162,00																
1.4.	PAVIMENTAÇÃO		-																
1.4.1.	EXECUÇÃO DE PAVIMENTO EM PISO INTERTRAVADO, COM BLOCO SEXTAVADO DE 25 X 25 CM, ESPESSURA 8 CM. AF_10/2022	M2	2.040,00																
1.5.	PASSEIO - CALÇADA		-																
1.5.1.	EXECUÇÃO DE PASSEIO (CALÇADA) OU PISO DE CONCRETO COM CONCRETO MOLDADO IN LOCO, FEITO EM OBRA, ACABAMENTO CONVENCIONAL, ESPESSURA 8 CM, ARMADO. AF_08/2022	M2	816,00																
1.6.	DRENAGEM		-																
1.6.1.	ASSENTAMENTO DE GUIA (MEIO-FIO) EM TRECHO RETO, CONFECIONADA EM CONCRETO PRÉ-FABRICADO, DIMENSÕES 100X15X13X30 CM (COMPRIMENTO X BASE INFERIOR X BASE SUPERIOR X ALTURA). AF_01/2024	M	680,00																
1.6.2.	EXECUÇÃO DE SARJETA DE CONCRETO USINADO, MOLDADA IN LOCO EM TRECHO RETO, 30 CM BASE X 10 CM ALTURA. AF_01/2024	M	680,00																
1.7.	ACESSIBILIDADE		-																
1.7.1.	Rampa padrão para acesso de deficientes a passeio público, em concreto simples Fck=25MPa, despolada, pintada em novacor, 02 demãos e piso tátil de alerta/direcional.	UN	12,00																
1.7.2.	PISO TÁTIL DIRECIONAL E/OU ALERTA, EM BORRACHA, P/DEFICIENTES VISUAIS, DIMENSÕES 25X25CM, APLICADO, REJUNTADO	M2	170,00																
1.8.	SINALIZAÇÃO VIÁRIA		-																
1.8.1.	Fornecimento e aplicação de placa metálica de identificação de rua, no início e no fim do trecho de cada rua sob intervenção (25x45)cm	UN	12,00																

FORTALEZA DOS NOGUEIRAS/MA

**Local**

terça-feira, 27 de janeiro de 2026

**Data**

Responsável Técnico

Nome: **WILTON CARDOSO DA SILVA JORGE**

CREA/CAU: **1118048091MA**

ART/RRT: **00**

**WILTON CARDOSO  
DA SILVA  
JORGE:60628481306**

Assinado de forma digital por  
WILTON CARDOSO DA SILVA  
JORGE:60628481306  
Dados: 2026.01.27 09:49:47  
-03'00'

PROponente / Tomador: PREFEITURA DE FORTALEZA DOS NOGUEIRAS/MA  
 Nº Operação: 000000  
 Nº TransfereGOV: 981029/2025  
 Apelido Empreendimento: EXECUÇÃO DE PAVIMENTAÇÃO EM BLOQUETE SEXTAVADO NO MUNICÍPIO DE FORTALEZA DOS NOGUEIRAS/MA

1. Selecione o Título do Evento da Administração Local:

2. **ADMINISTRAÇÃO LOCAL DA OBRA**

2. Digite nas células em amarelo o número do período em que os eventos serão concluídos:

FILTRO	Nº do Evento	Título dos Eventos	AVENIDA 05	AVENIDA 02	TRAVESSIA 1 DA AVENIDA 02	4	5	6	7	8	9	10	11	12	13	14	15	16	17	18	19	20	21	22	23	24
			1	2	3																					

F	1	SERVIÇOS PRELIMINARES	1																							
F	2	ADMINISTRAÇÃO LOCAL DA OBRA	1	2	3																					
F	3	TERRAPLENAGEM E REGULARIZAÇÃO	1	1	1																					
F	4	PAVIMENTAÇÃO	2	2	2																					
F	5	PASSEIO - CALÇADA	3	3	3																					
F	6	DRENAGEM	1	1	1																					
F	7	ACESSIBILIDADE	3	3	3																					
F	8	SINALIZAÇÃO VIÁRIA	3	3	3																					

Cronograma		Mês 01	Mês 02	Mês 03																					
F	Parcela	%	19,55%	48,84%	31,61%																				
F		R\$	101.643,27	253.987,00	164.369,73																				
F	Acumulado	%	19,55%	68,39%	100,00%																				
F		R\$	101.643,27	355.630,27	520.000,00																				
F	Administração Local	%	19,33%	66,00%	100,00%																				

FORTALEZA  
 Local  
 terça-feira, 27 de janeiro de 2026  
 Data

Responsável Técnico  
 Nome: WILTON CARDOSO DA SILVA JORGE  
 CREA/CAU: 1118048091MA  
 ART/RRT: 00

WILTON CARDOSO DA SILVA  
 JORGE:60628481306  
 06

Assinado de forma digital por WILTON CARDOSO DA SILVA  
 JORGE:60628481306  
 Dados: 2026.01.27 09:50:10 -03'00'



Nº OPERAÇÃO 000000	Nº TRANSFEREGOV 981029/2025	PROPONENTE / TOMADOR PREFEITURA DE FORTALEZA DOS NOGUEIRAS/MA
-----------------------	--------------------------------	--

<b>APELIDO DO EMPREENDIMENTO / DESCRIÇÃO DO LOTE</b>
PAVIMENTAÇÃO EM BLOQUETE SEXTAVADO NO MUNICÍPIO DE FORTALEZA DOS NOGUEIRAS/MA

Conforme legislação tributária municipal, definir estimativa de percentual da base de cálculo para o ISS:	50,00%
Sobre a base de cálculo, definir a respectiva alíquota do ISS (entre 2% e 5%):	5,00%

**BDI 1**

<b>TIPO DE OBRA</b>
Construção de Praças Urbanas, Rodovias, Ferrovias e recapeamento e pavimentação de vias urbanas

Itens	Siglas	% Adotado
Administração Central	AC	3,80%
Seguro e Garantia	SG	0,32%
Risco	R	0,50%
Despesas Financeiras	DF	1,02%
Lucro	L	6,64%
Tributos (impostos COFINS 3%, e PIS 0,65%)	CP	3,65%
Tributos (ISS, variável de acordo com o município)	ISS	2,50%
Tributos (Contribuição Previdenciária sobre a Receita Bruta - Lei 12.546 de 14/12/2011 - Desoneração)	CPRB	3,60%
BDI SEM desoneração (Fórmula Acórdão TCU)	BDI PAD	20,09%
<b>BDI COM desoneração</b>	<b>BDI DES</b>	<b>24,88%</b>

Os valores de BDI foram calculados com o emprego da fórmula:

$$BDI = \frac{(1+AC + S + R + G) * (1 + DF) * (1+L)}{(1-CP-ISS-CRPB)} - 1$$

Declaro para os devidos fins que, conforme legislação tributária municipal, a base de cálculo deste tipo de obra corresponde à 50%, com a respectiva alíquota de 5%.

Declaro para os devidos fins que o regime de Contribuição Previdenciária sobre a Receita Bruta adotado para elaboração do orçamento foi COM Desoneração, e que esta é a alternativa mais adequada para a Administração Pública.

Observações:

FORTALEZA DOS NOGUEIRAS/MA

terça-feira, 27 de janeiro de 2026

**Local**

**Data**

WILTON CARDOSO  
DA SILVA  
JORGE:60628481306

Assinado de forma digital  
por WILTON CARDOSO DA  
SILVA JORGE:60628481306  
Dados: 2026.01.27 09:49:03  
-03'00'

Responsável Técnico

**Nome:** WILTON CARDOSO DA SILVA JORGE

**CREA/CAU:** 1118048091MA

**ART/RRT:** 00



**CFF - CRONOGRAMA FÍSICO-FINANCEIRO**  
OGU

Grau de Sigilo  
**#PÚBLICO**

<b>Nº OPERAÇÃO</b> 000000	<b>Nº TGOV</b> 981029/2025	<b>PROPONENTE TOMADOR</b> PREFEITURA DE FORTALEZA DOS	<b>APELIDO EMPREENDIMENTO</b> EXECUÇÃO DE PAVIMENTAÇÃO EM BLOQUETE SEXTAVADO	<b>DESCRIÇÃO DO LOTE</b> EXECUÇÃO DE PAVIMENTAÇÃO EM BLOQUETE SEXTAVADO NO MUNICIPI
------------------------------	-------------------------------	--	---	--

Item	Descrição	Valor (R\$)	Parcelas:	1	2	3	4	5	6	7	8	9	10	11	12
				02/26	03/26	04/26	05/26	06/26	07/26	08/26	09/26	10/26	11/26	12/26	01/27
<b>1.</b>	<b>PAVIMENTAÇÃO EM BLOQUETE SEXTAVADO</b>	<b>520.000,00</b>	% Período:	19,55%	48,84%	31,61%									
1.1.	SERVIÇOS PRELIMINARES	3.507,96	% Período:	100,00%											
1.2.	ADMINISTRAÇÃO LOCAL DA OBRA	16.932,42	% Período:	19,33%	46,67%	34,00%									
1.3.	TERRAPLENAGEM E REGULARIZAÇÃO	13.438,51	% Período:	100,00%											
1.4.	PAVIMENTAÇÃO	246.085,20	% Período:		100,00%										
1.5.	PASSEIO - CALÇADA	102.938,40	% Período:			100,00%									
1.6.	DRENAGEM	81.423,20	% Período:	100,00%											
1.7.	ACESSIBILIDADE	52.206,67	% Período:			100,00%									
1.8.	SINALIZAÇÃO VIÁRIA	3.467,64	% Período:			100,00%									
<b>Total: R\$ 520.000,00</b>															
Período:	%:			19,55%	48,84%	31,61%									
	Repasso:			101.177,86	252.824,03	163.617,11									
	Contrapartida:			465,41	1.162,97	752,62									
	Outros:			-	-	-									
Acumulado:	<b>Investimento:</b>			<b>101.643,27</b>	<b>253.987,00</b>	<b>164.369,73</b>									
	%:			19,55%	68,39%	100,00%									
	Repasso:			101.177,86	354.001,89	517.619,00									
	Contrapartida:			465,41	1.628,38	2.381,00									
	Outros:			-	-	-									
	<b>Investimento:</b>			<b>101.643,27</b>	<b>355.630,27</b>	<b>520.000,00</b>									
	Administração Local:			19,33%	66,00%	100,00%									

FORTALEZA DOS NOGUEIRAS/MA  
Local

terça-feira, 27 de janeiro de 2026  
Data

Responsável Técnico  
Nome: **WILTON CARDOSO DA SILVA JORGE**  
CREA/CAU: 1118048091MA  
ART/RRT: 00

**WILTON CARDOSO DA SILVA**  
JORGE:606284813  
06

Assinado de forma digital por WILTON CARDOSO DA SILVA JORGE:60628481306  
Dados: 2026.01.27 09:50:32 -03'00'



## QCI - Quadro de Composição do Investimento

Grau de Sigilo  
#PUBLICO

Nº OPERAÇÃO 000000	Nº TransfereGOV 981029/2025	PROPONENTE / TOMADOR PREFEITURA DE FORTALEZA DOS NOGUEIRAS/MA	MUNICÍPIO / UF FORTALEZA DOS NOGUEIRAS/MA	VALORES CONTRATADOS (R\$):			
APELIDO DO EMPREENDIMENTO EXECUÇÃO DE PAVIMENTAÇÃO EM BLOQUETE SEXTAVADO NO MUNICIPIO DE FORTALEZA DOS NOGUEIRAS/MA				RECURSO OGU	REPASSE 517.619,00	CONTRAPARTIDA 2.381,00	INVESTIMENTO 520.000,00

Saldo a Reprogramar	Repasse (R\$) -	Contrapartida (R\$) -
------------------------	--------------------	--------------------------

Meta	Item de Investimento	Subitem de Investimento	Descrição da Meta	Situação	Quantidade	Unid.	Lote de Licitação / nº do CTEF	Repasse (R\$)	Contrapartida Financeira (R\$)	Outros (R\$)	Investimento (R\$)
1.	Pavimentação	Pavimentação de vias	PAVIMENTAÇÃO EM BLOQUETE SEXTAVADO	Em Análise	3.162,00	m <sup>2</sup>	LOTE 1	517.619,00	2.381,00	-	520.000,00
<b>TOTAL</b>								<b>517.619,00</b> ( 99,54% )	<b>2.381,00</b> ( 0,46% )	<b>-</b> ( 0,00% )	<b>520.000,00</b> ( 100,00% )

Observações:

FORTALEZA DOS NOGUEIRAS/MA

Local

terça-feira, 27 de janeiro de 2026

Data

Representante Tomador

Nome: FERNADA LIMA NOGUEIRA DOS SANTOS

Cargo: PREFEITA MUNICIPAL

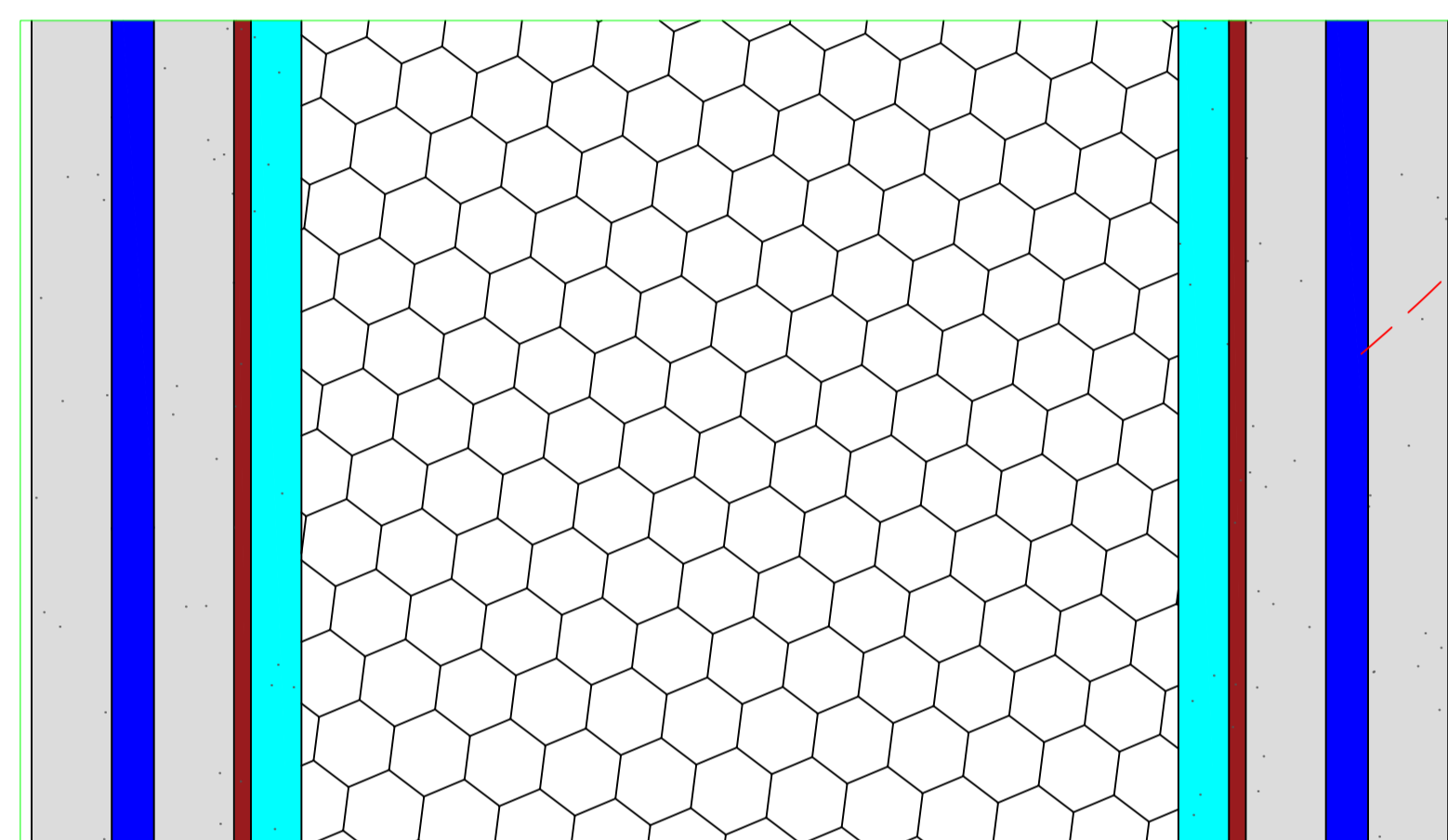
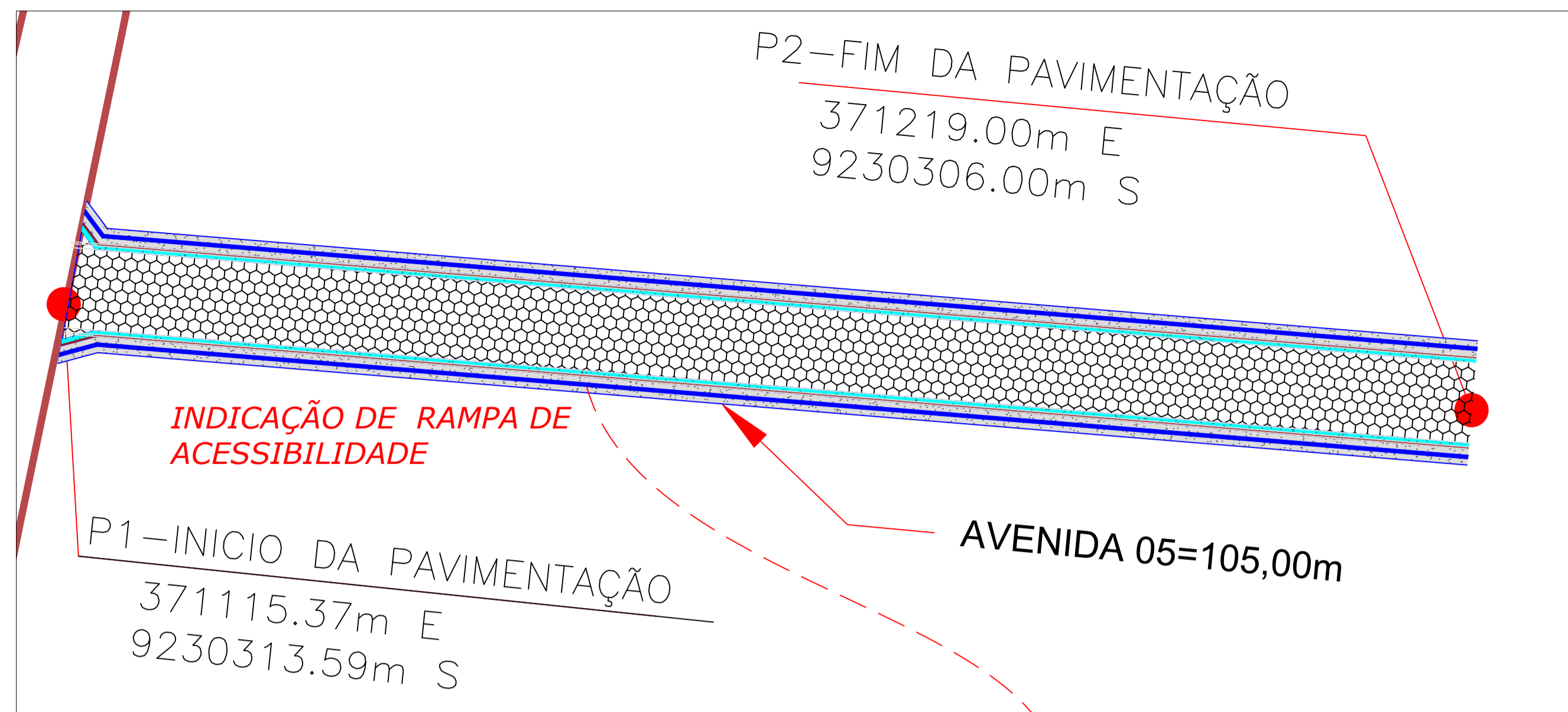

DETALHE PISO TÁTIL.

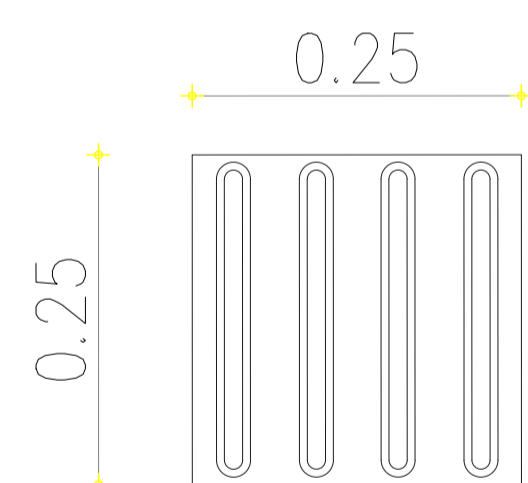

Piso tátil direcional, em borracha, p/deficientes visuais, dimensões 25x25cm, aplicado, rejuntado

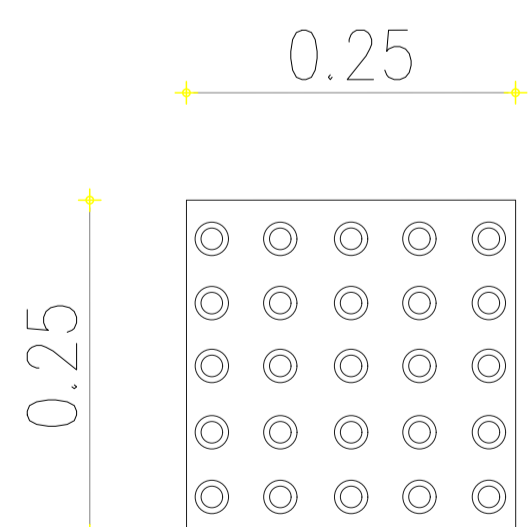

Piso Tátil de Alerta em borracha, p/deficientes visuais, dimensões 25x25cm, aplicado, rejuntado

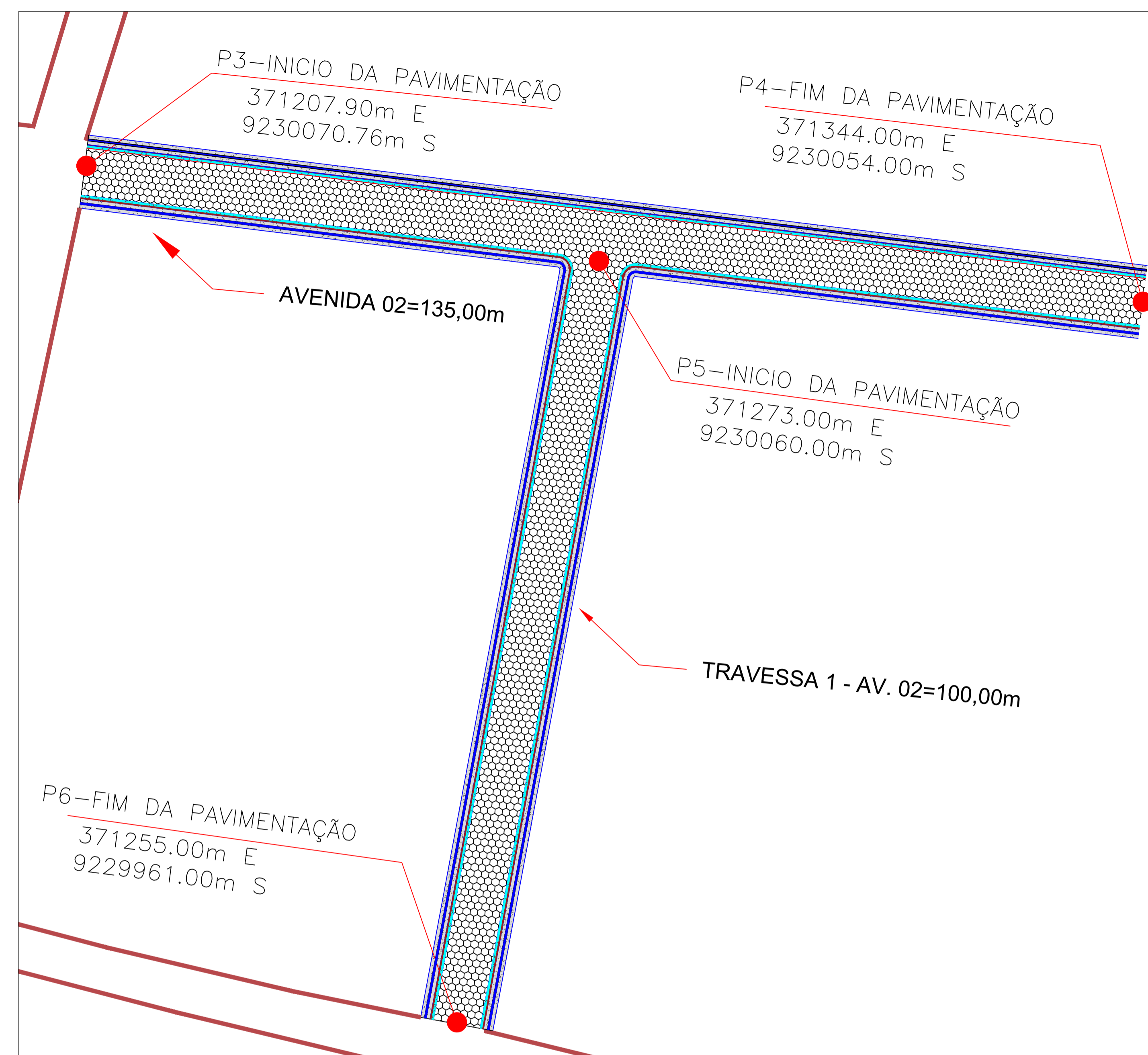
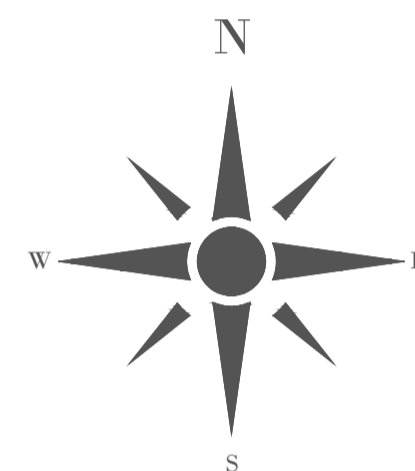

<p>PROJETO</p> <h2 style="text-align: center;">PLANTA DE ACESSIBILIDADE</h2>				
<p>PROJETO: PAVIMENTAÇÃO EM BLOQUETE SEXTAVADO - PREF. MUNICIPAL DE FORTALEZA DOS NOGUEIRAS-MA</p>				
		<p>PROPRIETÁRIO:</p> <p>PREFEITURA MUNICIPAL DE FORTALEZA DOS NOGUEIRAS - MA CNPJ : 06.080.394/0001-11</p>		
<p>ESCALA: SEM ESCALA</p>		<p>RESPONSÁVEL TÉCNICO: WILTON CARDOSO DA SILVA JORGE:6062848130 6</p> <p>Assinado de forma digital por WILTON CARDOSO DA SILVA JORGE:6062848130 Dados: 2026.01.26 11:08:25 -03'00'</p> <p>WILTON CARDOSO DA SILVA JORGE ENGENHEIRO CIVIL CREA-MA 111804809-1</p>		
<p>DATA: JANEIRO/2026</p>	<p>ARQUIVO: PAVIMENTAÇÃO EM BLOQUETE</p>	<p>DESENHO: PLANTA BAIXA E DETALHES</p>	<p>REVISÃO: 00</p>	<p>FOLHA Nº</p> <h1 style="text-align: center;">05/06</h1>
<p>CONTEÚDO: PLANTA BAIXA DETALHE PISO TÁTIL</p>				

PISO TÁTIL		
CÓD	DESCRIÇÃO	QTD.
■	PISO TÁTIL DIRECIONAL DE ALERDA	170,00 m <sup>2</sup>

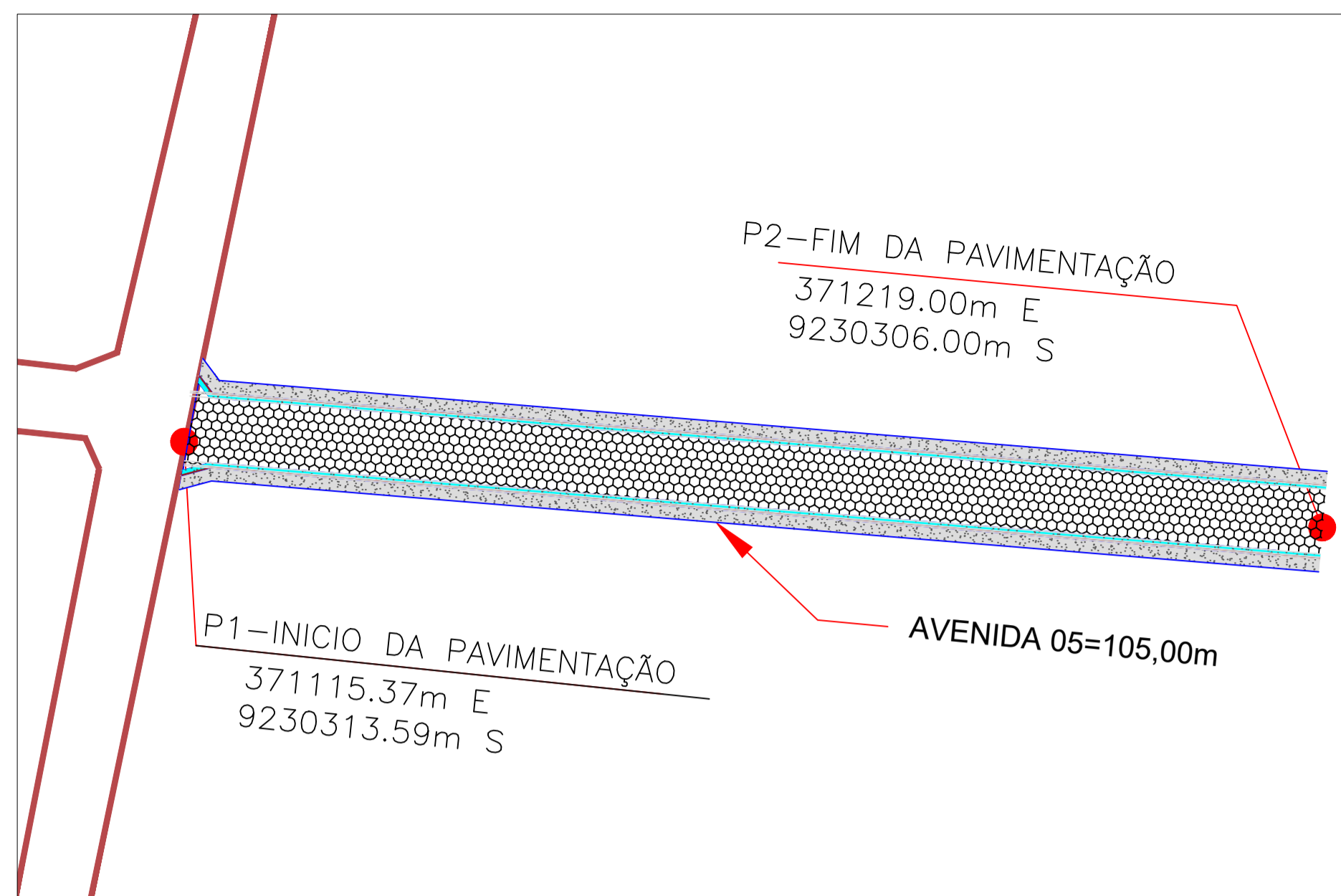

**2 PLANTA DE LOCALIZAÇÃO.  
SEM ESCALA**

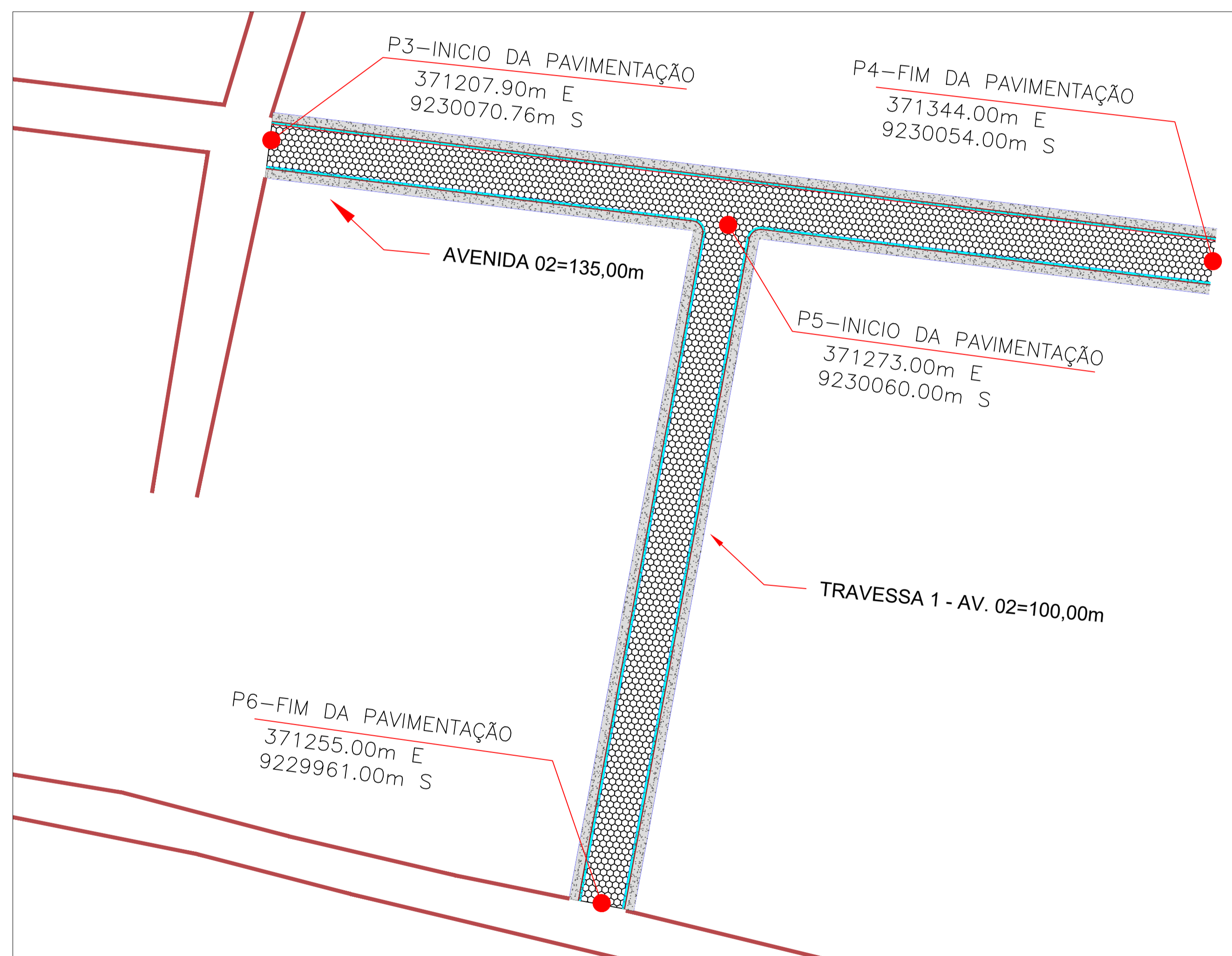
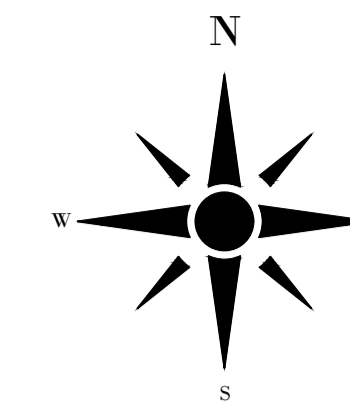

**1 PLANTA DE SITUAÇÃO.  
SEM ESCALA**

**QUADRO DE INDICAÇÃO DOS TRECHOS.**

TRECHO	INICIO		FIM		EXTENSÃO	DESCRIÇÃO
	E	S	E	S		
P1-P2	371115.37	9230313.59	371219.00	9230306.00	105,00 m	AVENIDA 05
P3-P4	371207.90	9230070.76	371344.00	9230054.00	135,00 m	AVENIDA 02
P5-P6	371273.00	9230060.00	371255.00	9229961.00	100,00 m	TRAVESSIA 1 - AV. 02

WILTON CARDOSO  
DA SILVA  
JORGE:6062848130  
6

**PROJETO PLANTA DE SITUAÇÃO/LOCALIZAÇÃO**

PROJETO: PAVIMENTAÇÃO EM BLOQUETE SEXTAVADO - PREF. MUNICIPAL DE FORTALEZA DOS NOGUEIRAS-MA

PROPRIETÁRIO: PREFEITURA MUNICIPAL DE FORTALEZA DOS NOGUEIRAS - MA  
CNPJ: 06.983.394/0001-11

RESPONSÁVEL TÉCNICO: WILTON CARDOSO DA SILVA JORGE  
ENGENHEIRO CIVIL  
CREA/MA 111804809-1

ESCALA: SEM ESCALA DATA: JANEIRO/2026 ARQUIVO: PAVIMENTAÇÃO EM BLOQUETE DESENHO: PLANTA REVISÃO: 00

CONTEÚDO: PLANTA DE LOCALIZAÇÃO PLANTA DE IMPLANTAÇÃO FOLHA Nº: 01/06

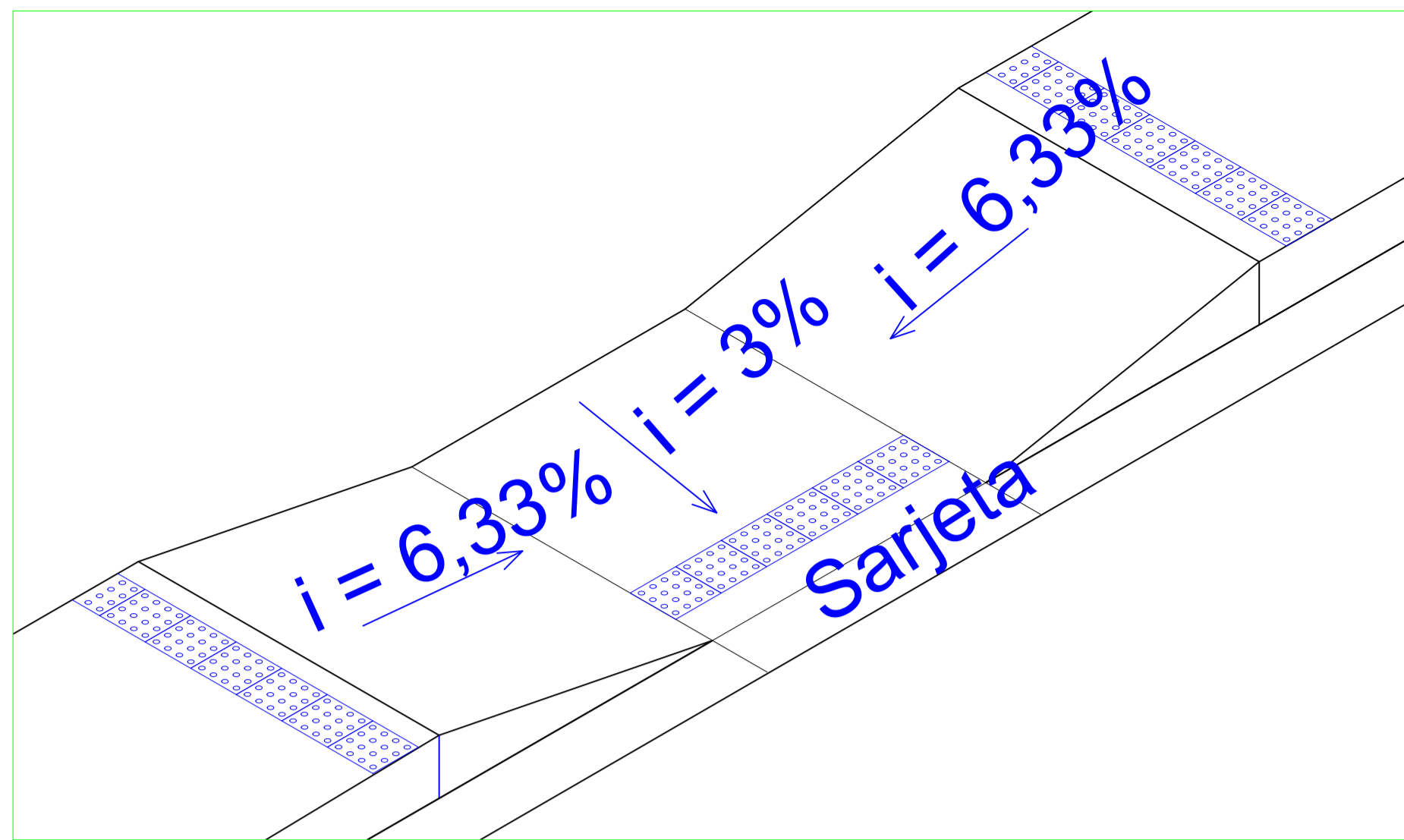

DETALHE RAMPA

QUANTIDADE DE RAMPAS = 12 UNIDADES

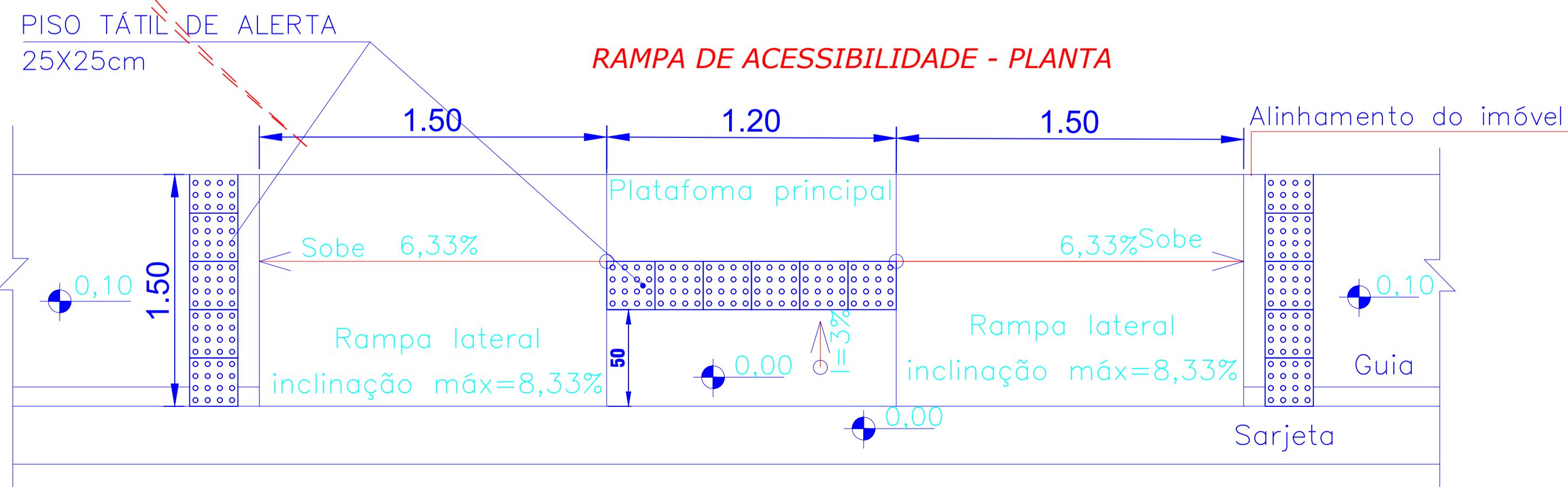
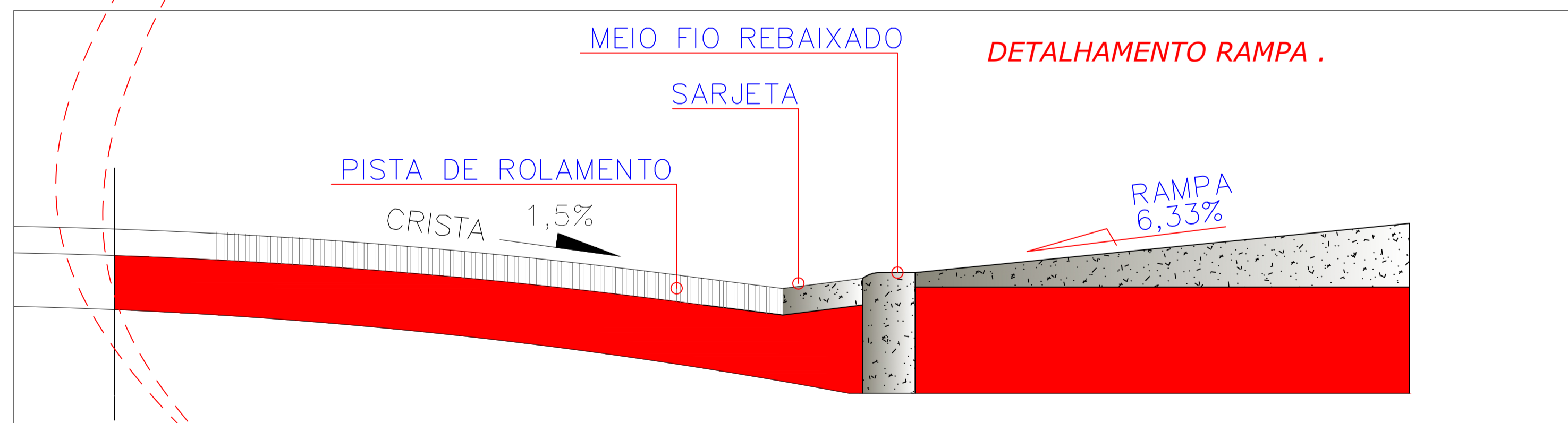
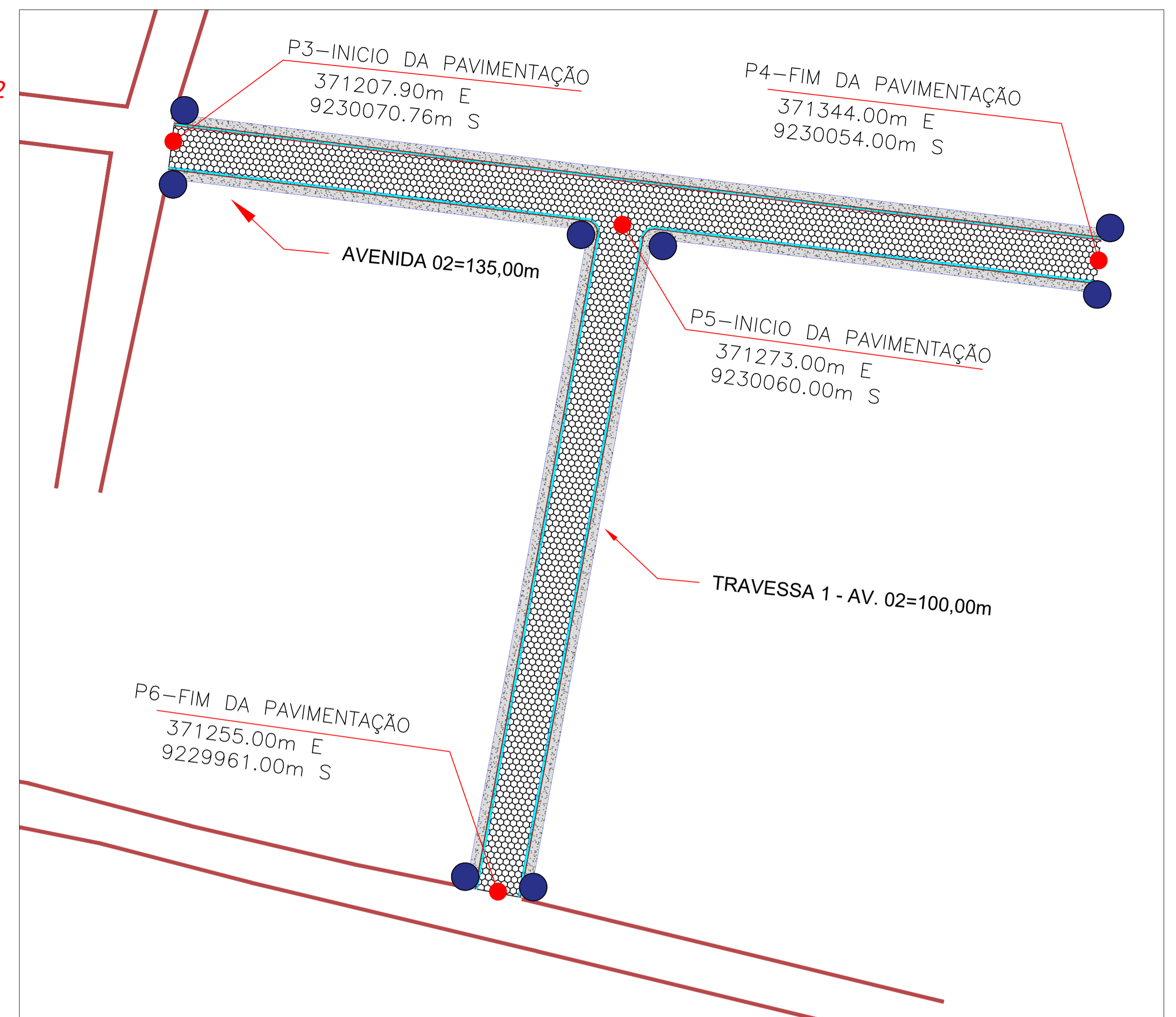
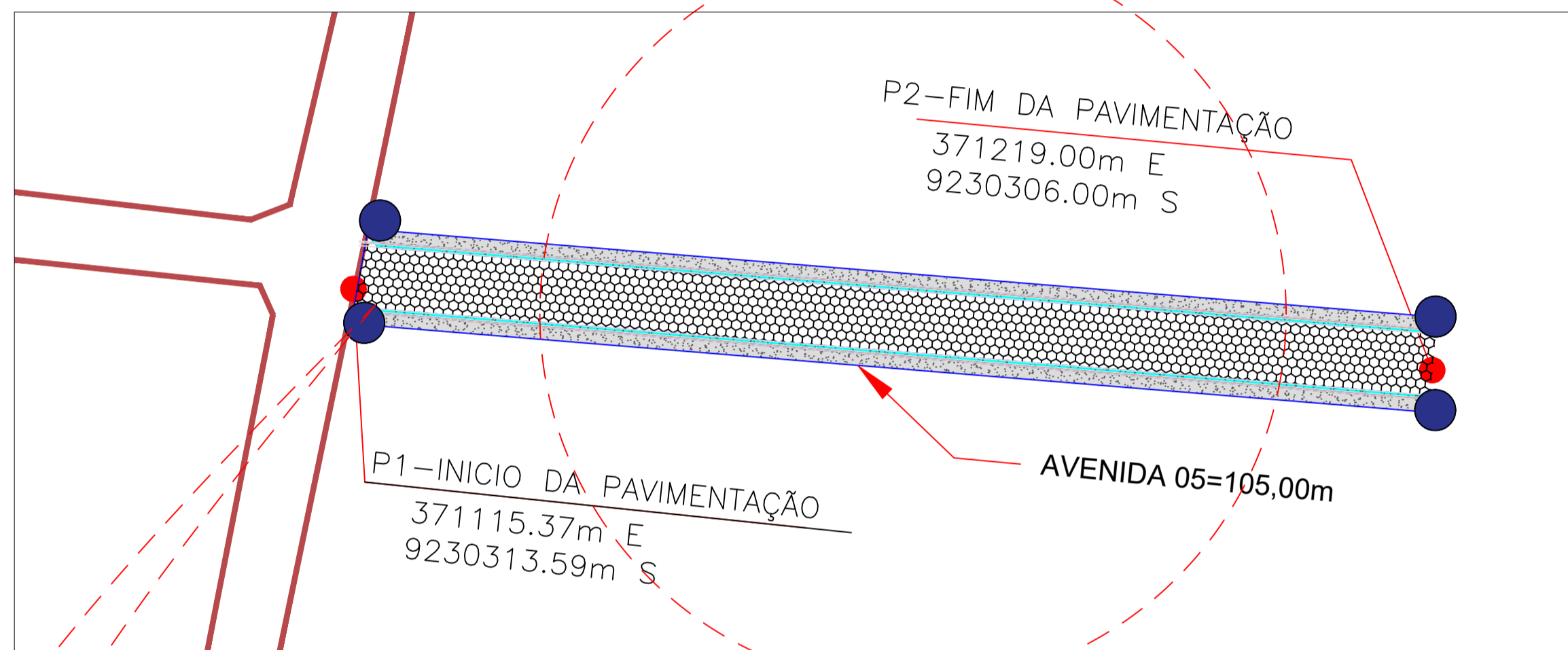
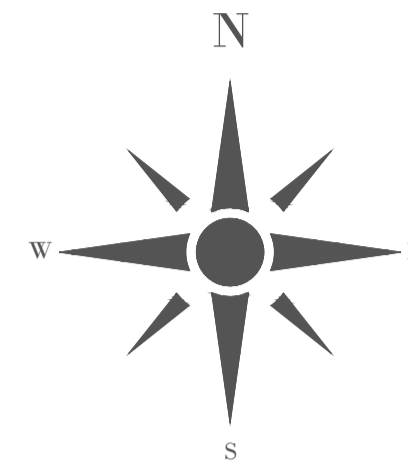

# PLANTA DE ACESSIBILIDADE

PROJETO

PROJETO: PAVIMENTAÇÃO EM BLOQUETE SEXTAVADO - PREF. MUNICIPAL DE FORTALEZA DOS NOGUEIRAS-MA



PROPRIETÁRIO:

PREFEITURA MUNICIPAL DE FORTALEZA DOS NOGUEIRAS - MA  
CNPJ : 06.080.394/0001-11

RESPONSÁVEL TÉCNICO:

WILTON CARDOSO DA SILVA JORGE  
ENGENHEIRO CIVIL  
CREA-MA 111804809-1

Assinado de forma digital por WILTON CARDOSO DA SILVA JORGE:60628481306  
Dados: 2026.01.26 11:08:57 -03'00'

ESCALA: SEM ESCALA	DATA: JANEIRO/2026	ARQUIVO: PAVIMENTAÇÃO EM BLOQUETE	DESENHO: PLANTA BAIXA E DETALHES	REVISÃO: 00
-----------------------	-----------------------	--------------------------------------	-------------------------------------	----------------

CONTEÚDO: PLANTA BAIXA DETALHE RAMPA	FOLHA Nº <b>04/06</b>
--	--------------------------

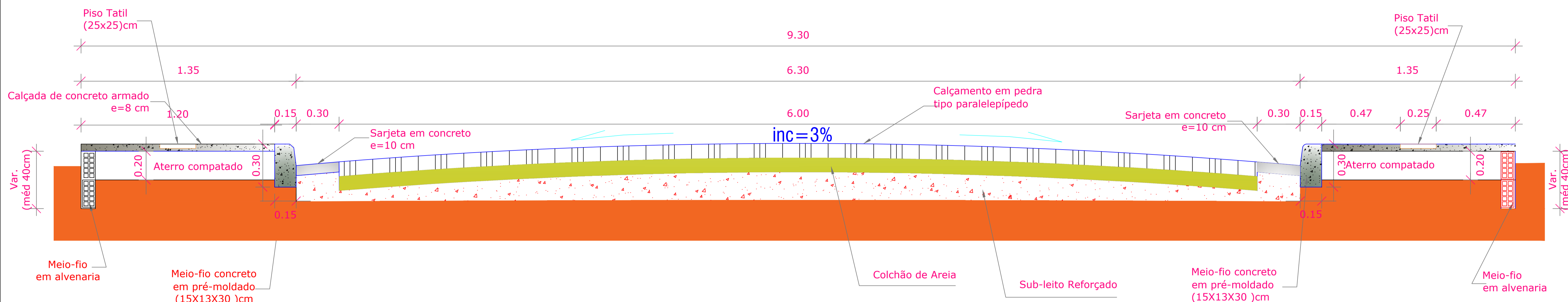

## SEÇÃO TIPO - PAVIMENTO E CALÇADAS

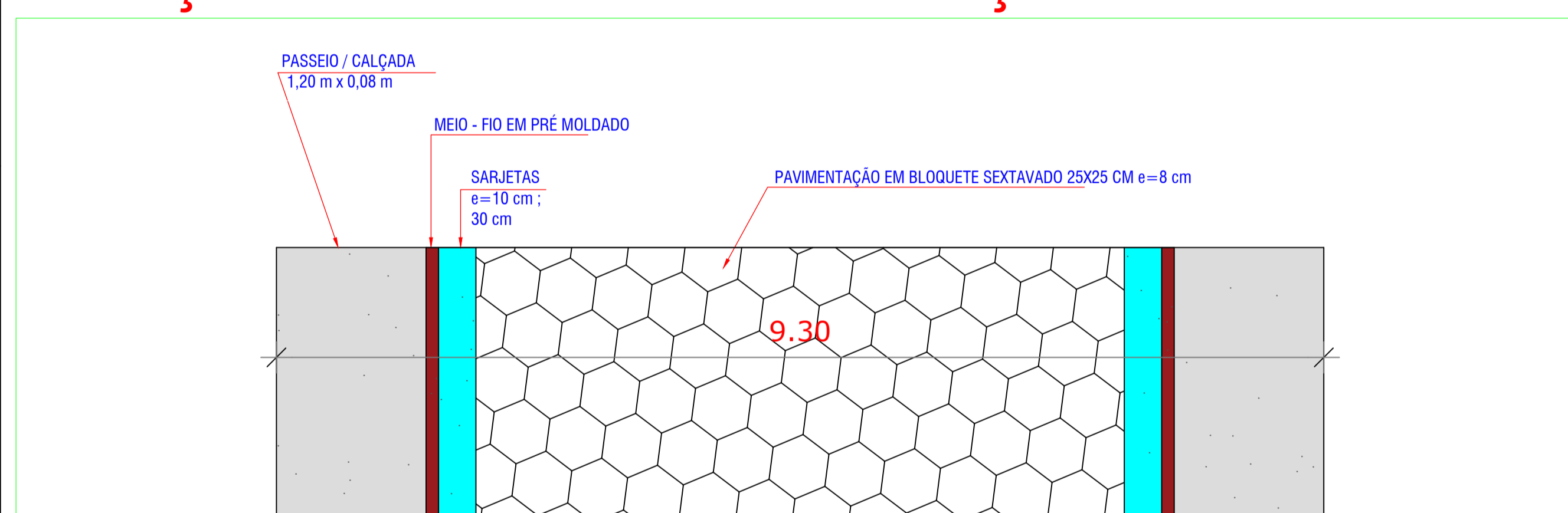

DETALHE 01.

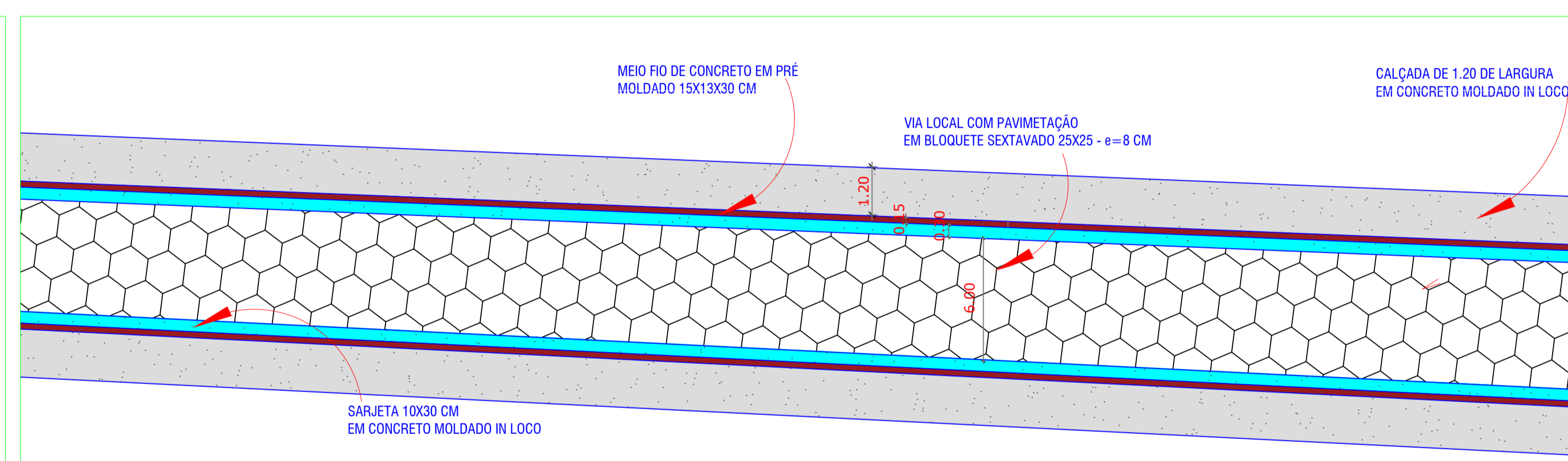

DETALHE 02.

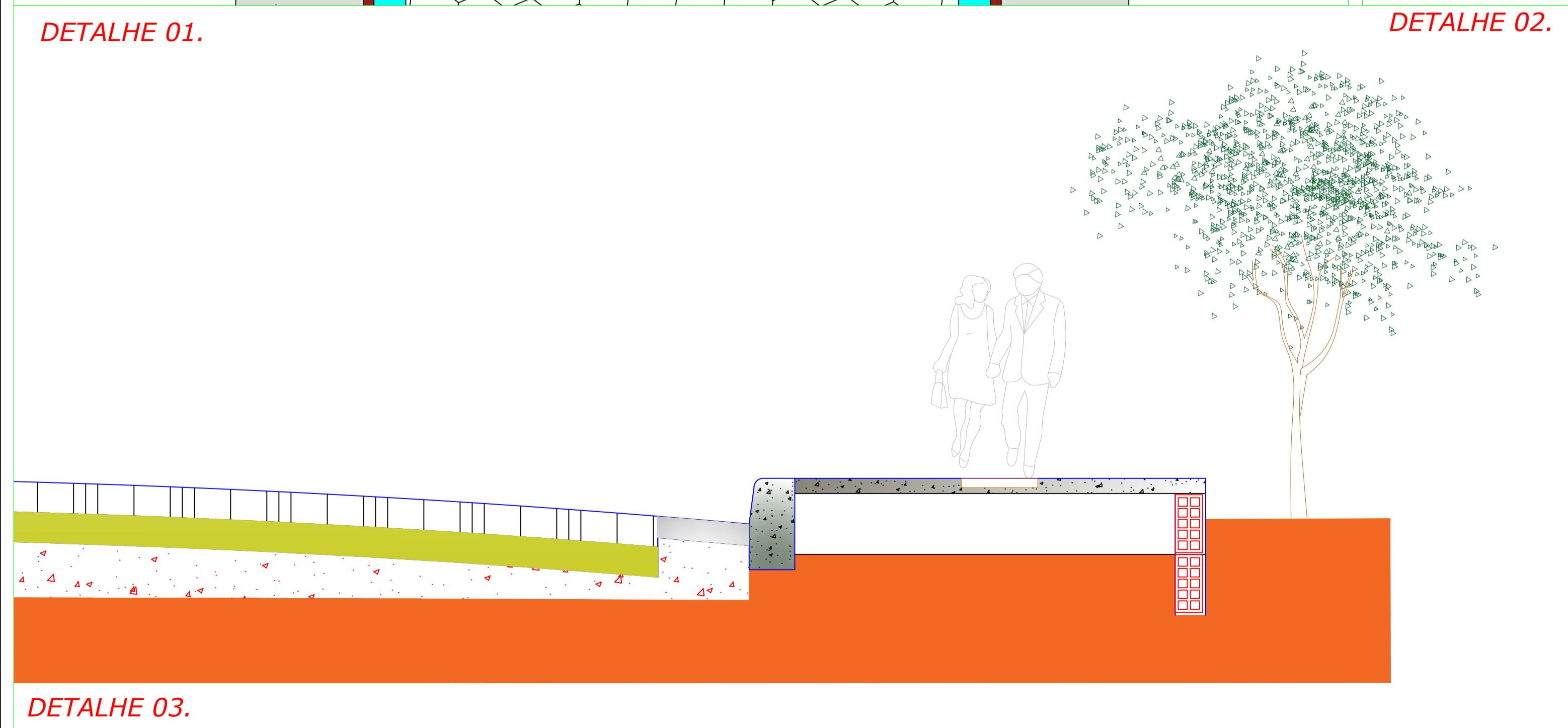

DETALHE 03.

<p>PROJETO</p> <h1 style="text-align: center;">PLANTA BAIXA</h1>				
<p>PROJETO: PAVIMENTAÇÃO EM BLOQUETE SEXTAVADO - PREF. MUNICIPAL DE FORTALEZA DOS NOGUEIRAS-MA</p>				
 <p>PREFEITURA <b>FORTALEZA</b> DOS NOGUEIRAS TRABALHO E RENOVACÃO</p>		<p>PROPRIETÁRIO:</p> <p>PREFEITURA MUNICIPAL DE FORTALEZA DOS NOGUEIRAS - MA CNPJ : 06.080.394/0001-11</p>		
<p>RESPONSÁVEL TÉCNICO:</p> <p>WILTON CARDOSO DA SILVA JORGE ENGENHEIRO CIVIL CREA-MA 111804809-1</p>		<p>Assinado de forma digital por WILTON CARDOSO DA SILVA JORGE:60628481306 Data: 2026.01.26 11:09:31 -03'00'</p>		
ESCALA:	DATA:	ARQUIVO:	DESENHO:	REVISÃO:
SEM ESCALA	JANEIRO/2026	PAVIMENTAÇÃO EM BLOQUETE	SEÇÃO TIPO E DETALHES	00
<p>CONTEÚDO:</p> <p>SEÇÃO TIPO - PAVIMENTAÇÃO DETALHES - VIAS E CORTE</p>				<p>FOLHA Nº</p> <h1 style="text-align: center;">03/06</h1>

### FUNDAÇÃO

Solo apiloado

Brita apiloada com D máx. = 1"  
Quant. aprox. de Brita 1 p/ poste = 0,028m

0,80 min. (Poste A)  
1,00 min. (Poste B)

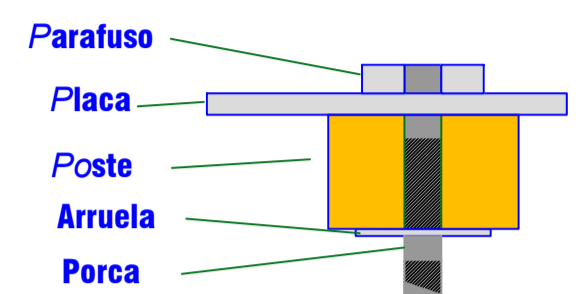

### CAVA PARA SUSTENTAÇÃO DOS POSTES

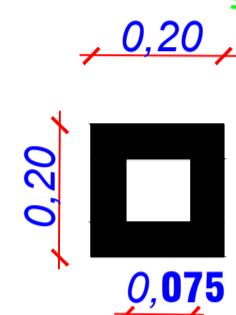

### POSICIONAMENTO QUANTO AO EIXO DA VIA

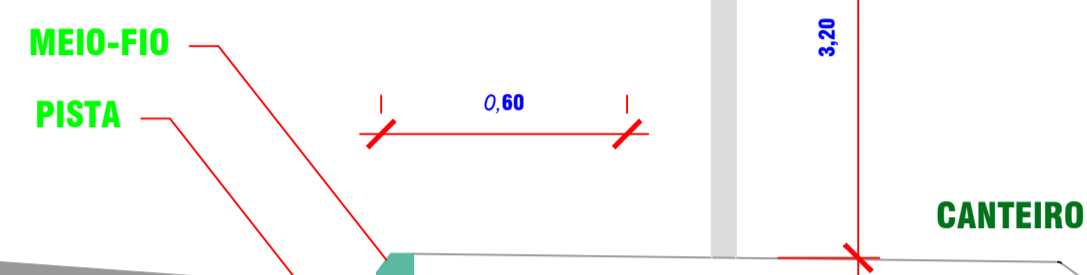
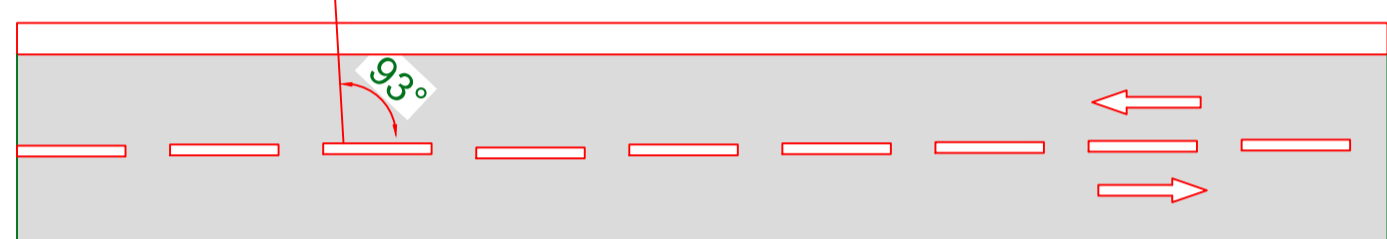

### ESTRUTURA DA SINALIZAÇÃO

DETALHE 01

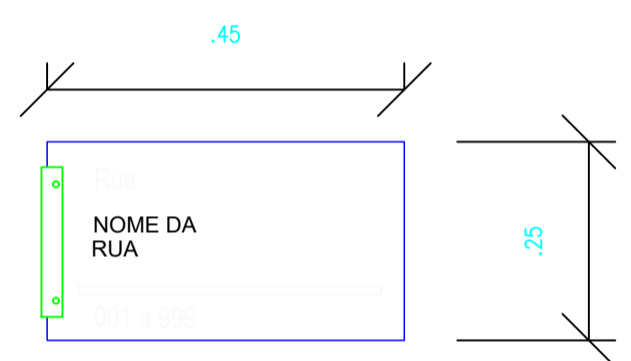

### DETALHE

TUBO GALVANIZADO Ø4"

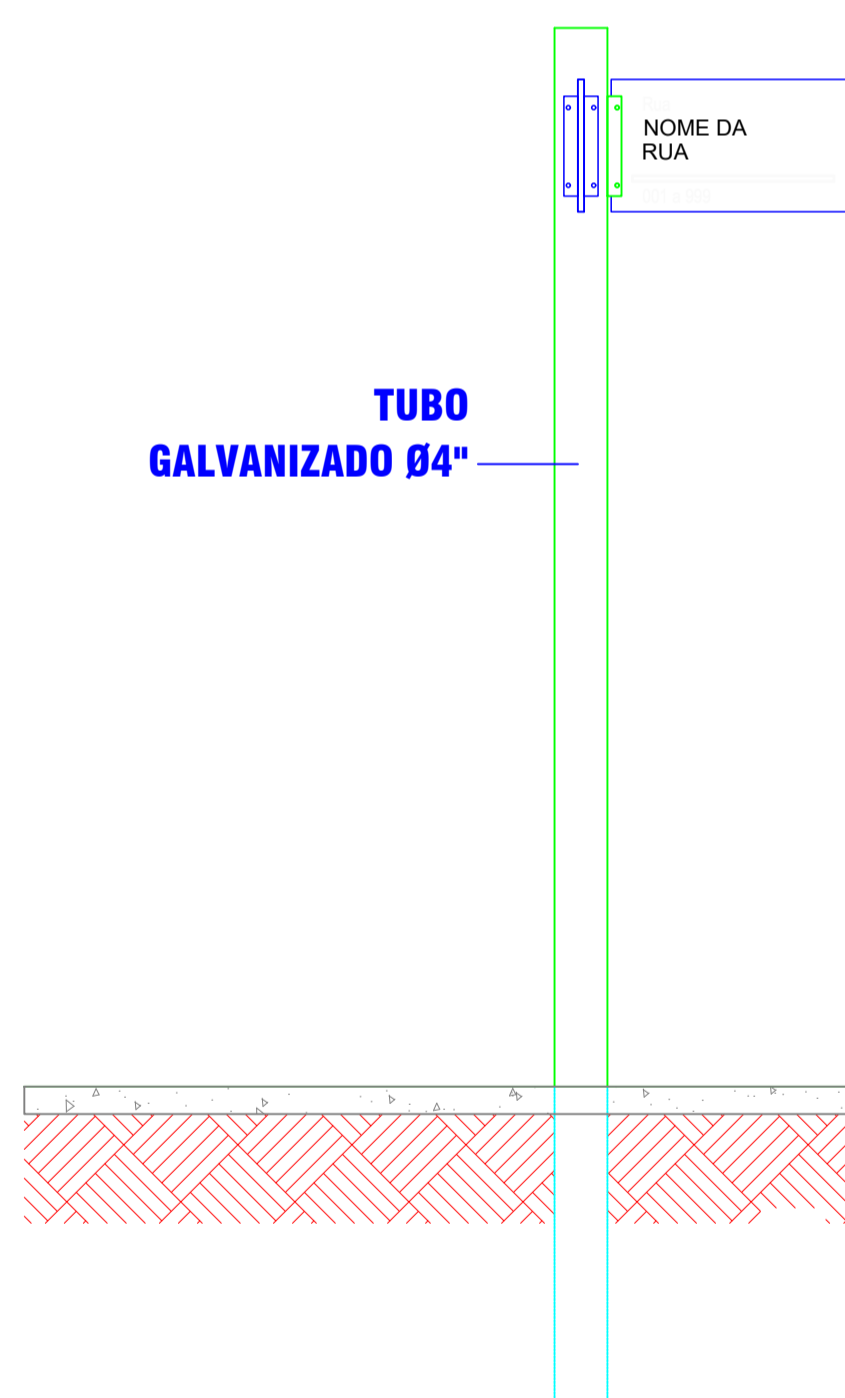

### VISTA

OBS: TEXTOS DA PLACA DEVERÃO SER BRANCOS.

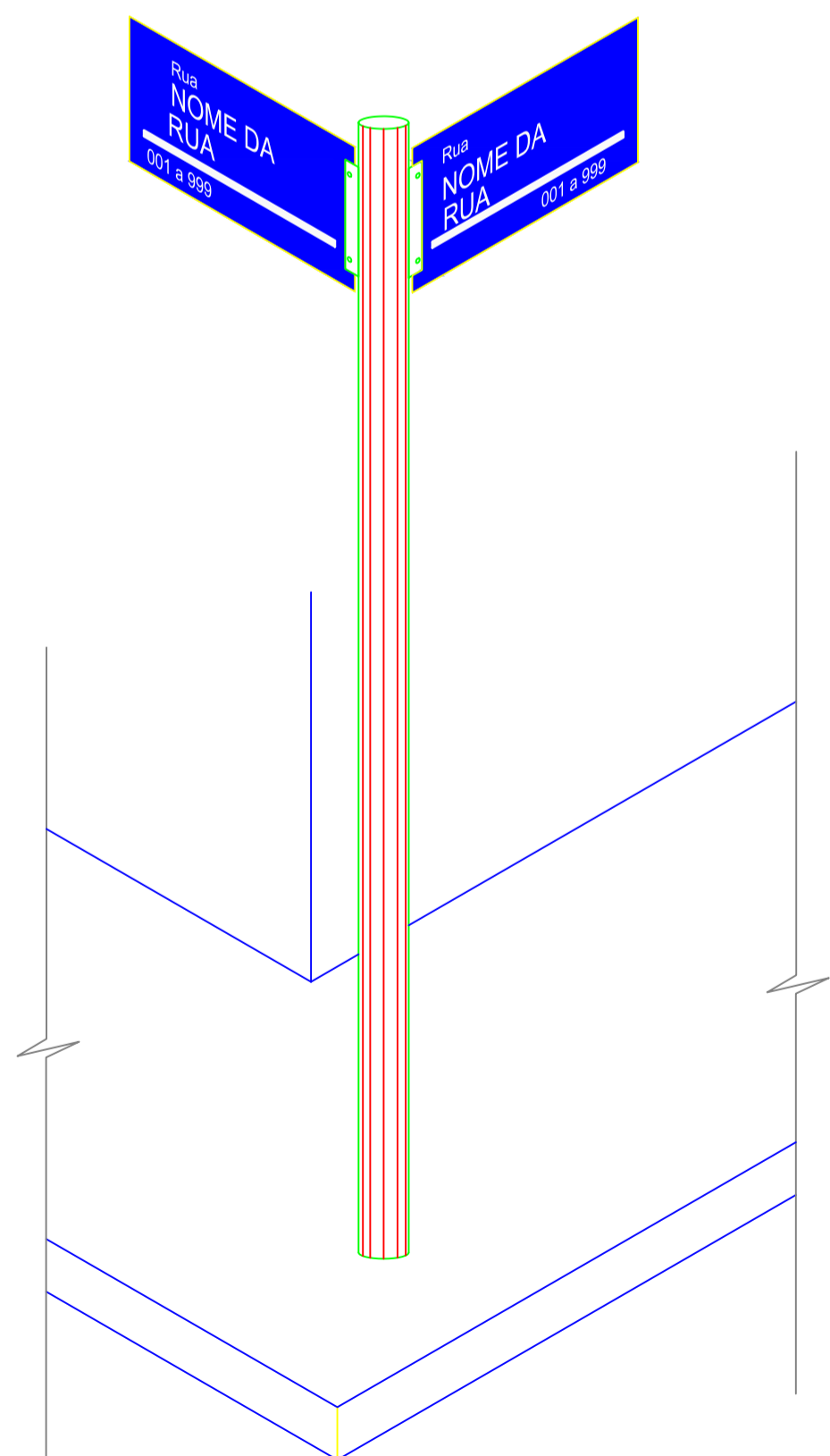

### PERSPECTIVA

PLACA DE IDENTIFICAÇÃO DAS RUAS - VISTA E PERSPECTIVA / DETALHE 02

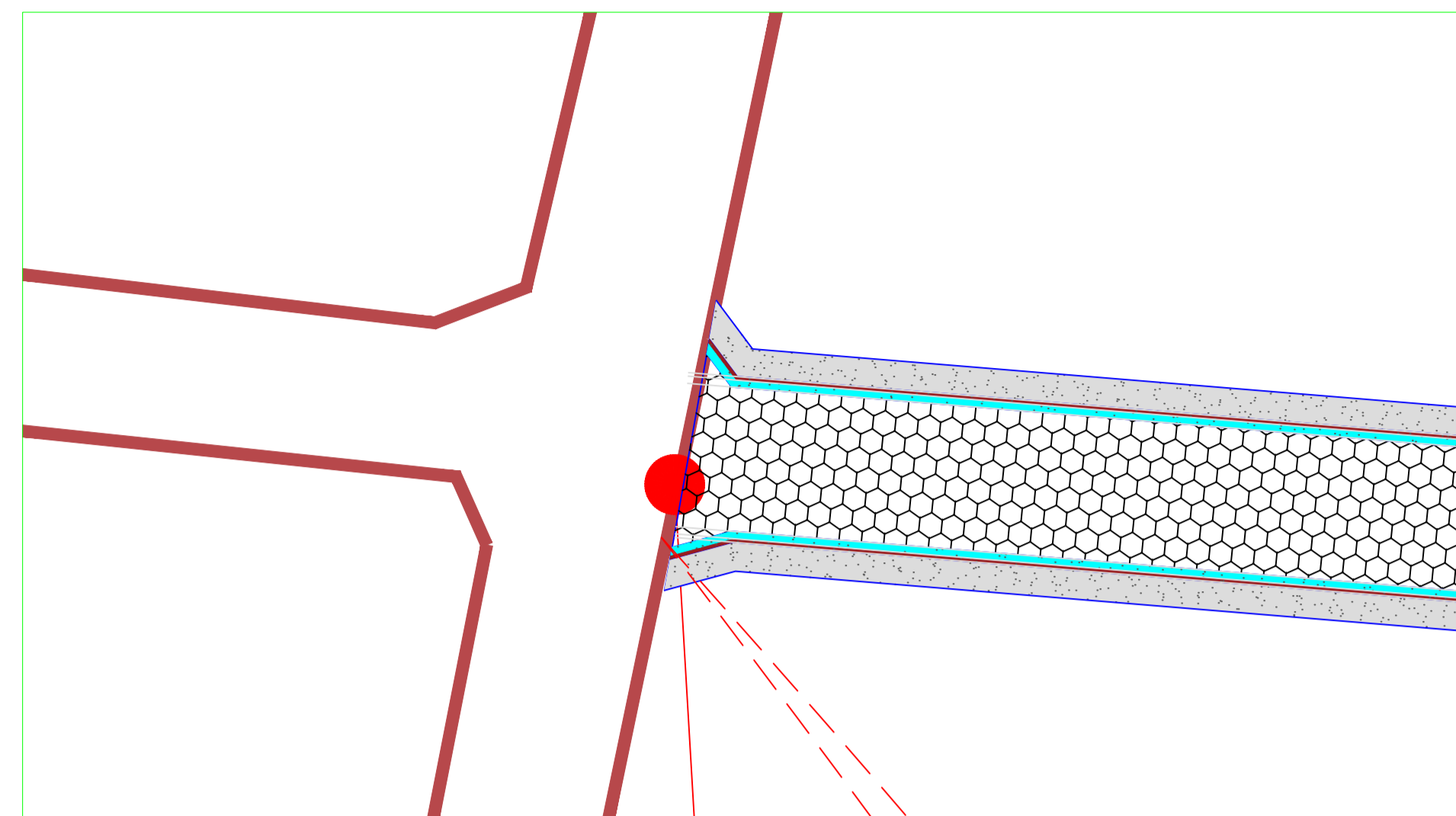

TRECHO 04

IDENTIFICAÇÃO DA RUA  
(45cm X 25cm)

CORES PADRÃO

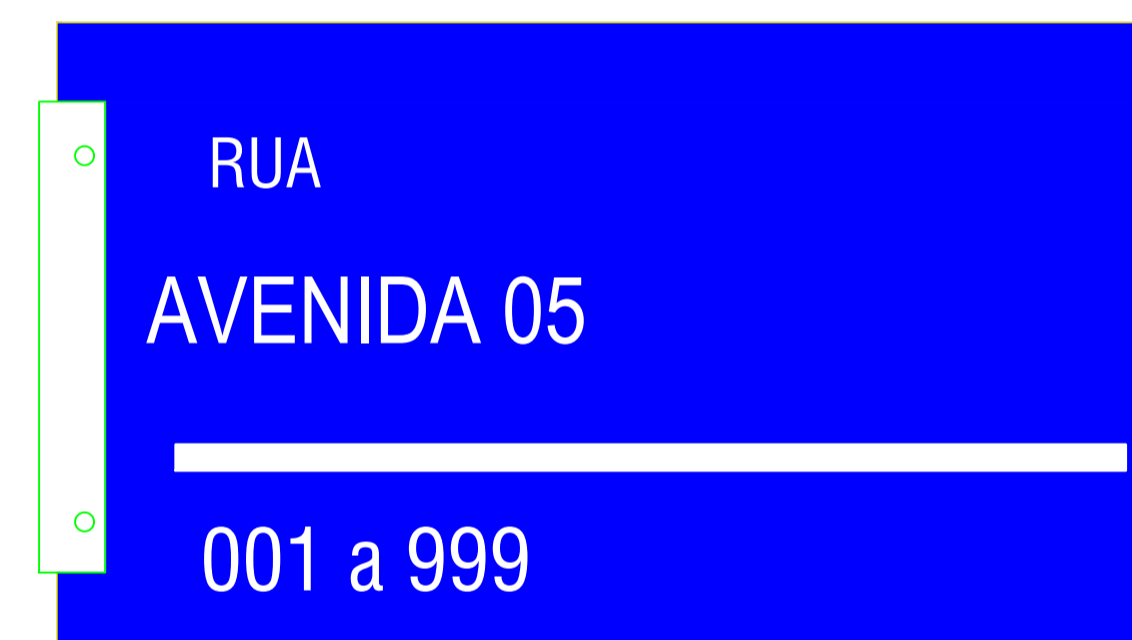

PLACA DE IDENTIFICAÇÃO DAS RUAS

OBS - SINALIZAÇÃO VERTICAL NO INICIO E NO FIM DE CADA TRECHO.

PROJETO

## SINALIZAÇÃO DAS RUAS

PROJETO: PAVIMENTAÇÃO EM BLOQUETE SEXTAVADO - PREF. MUNICIPAL DE FORTALEZA DOS NOGUEIRAS-MA



PROPRIETÁRIO:

PREFEITURA MUNICIPAL DE FORTALEZA DOS NOGUEIRAS - MA  
CNPJ : 06.080.394/0001-11

RESPONSÁVEL TÉCNICO:

WILTON CARDOSO DA SILVA  
JORGE:60628481306  
Assinado de forma digital por WILTON CARDOSO DA SILVA JORGE:60628481306  
Dados: 2026.01.26 11:10:01 -03'00'

WILTON CARDOSO DA SILVA JORGE  
ENGENHEIRO CIVIL  
CREA-MA 111804809-1

ESCALA: SEM ESCALA	DATA: JANEIRO/2026	ARQUIVO: PAVIMENTAÇÃO EM BLOQUETE	DESENHO: PLANTA BAIXA E DETALHES	REVISÃO: 00
-----------------------	-----------------------	--------------------------------------	-------------------------------------	----------------

CONTEÚDO:  
PLANTA BAIXA  
DETALHE PISO TÁTIL

FOLHA Nº

06/06